

Документ подписан простой электронной подписью.
Информация о владельце:
ФИО: Рябиченко Сергей Николаевич
Должность: Директор
Дата подписания: 19.09.2023 08:54:48
Уникальный программный ключ:
3143b550cd4cbc5ce335fc548df581d670cbc4f9

МИНИСТЕРСТВО ОБРАЗОВАНИЯ, НАУКИ И
МОЛОДЁЖНОЙ ПОЛИТИКИ КРАСНОДАРСКОГО КРАЯ
ГОСУДАРСТВЕННОЕ БЮДЖЕТНОЕ ПРОФЕССИОНАЛЬНОЕ
ОБРАЗОВАТЕЛЬНОЕ УЧРЕЖДЕНИЕ КРАСНОДАРСКОГО КРАЯ
«КРАСНОДАРСКИЙ МОНТАЖНЫЙ ТЕХНИКУМ»
(ГБПОУ КК «КМТ»)

ИНОСТРАННЫЙ ЯЗЫК В ПРОФЕССИОНАЛЬНОЙ ДЕЯТЕЛЬНОСТИ

Методические рекомендации к практическим занятиям

2021

УДК 802.0 (075.32)
ББК 84.2 Англ.яз. – 9я723

Рассмотрены и рекомендованы к изданию на заседании цикловой
методической комиссии филологических дисциплин

Протокол от «11» октября 2021г. №2

Рецензенты:

Шарикова Эмма Николаевна,
кандидат филологических наук, доцент ФГБОУ ВО КГУФКСТ
Айвазян Оксана Оганезовна,
кандидат педагогических наук, доцент ФГБОУ ВО КГУФКСТ

О 66 Орлова Э.А.

Иностранный язык в профессиональной деятельности: Методические рекомендации к
практическим занятиям /Э.А.Орлова, Е.О. Мильченко. – Краснодар: ГБПОУ КК Краснодарский
монтажный техникум, 2021. – 94с.

Методические рекомендации по выполнению практических занятий предназначены для
понимания обучающимися хода выполнения работы на занятиях и приобретение ими
необходимых практических навыков и умений по учебной дисциплине
ОП 03 **Иностранный язык в профессиональной деятельности** по профессии: 08.01.25
Мастер отделочных строительных и декоративных работ.

УДК 802.0 (075.32)
ББК 84.2 Англ.яз.- 9я723

© ГБПОУ КК Краснодарский
монтажный техникум, 2021
© Э.А.Орлова, Е.О. Мильченко,
методические рекомендации к
практическим занятиям, 2021

Пояснительная записка

Методические рекомендации по выполнению практических занятий по учебной дисциплине ОП 03 **Иностранный язык в профессиональной деятельности** по профессии: 08.01.25 Мастер отделочных строительных и декоративных работ для студентов очной формы обучения составлены в соответствии с рабочей программой.

Учебная дисциплина «Иностранный язык в профессиональной деятельности» имеет практическую направленность и межпредметные связи с профессиональными модулями: ПМ.01 Выполнение штукатурных и декоративных работ, ПМ.02 Выполнение монтажа каркасно-обшивных конструкций.

1.3. Цель и планируемые результаты освоения дисциплины:

Код ПК, ОК	Умения	Знания
ОК 1	Распознавать задачу и/или проблему в профессиональном и/или социальном контексте; анализировать задачу и/или проблему и выделять её составные части; определять этапы решения задачи; выявлять и эффективно искать информацию, необходимую для решения задачи и/или проблемы; составить план действия; определить необходимые ресурсы; владеть актуальными методами работы в профессиональной и смежных сферах; реализовать составленный план; оценивать результат и последствия своих действий (самостоятельно или с помощью наставника)	Актуальный профессиональный и социальный контекст, в котором приходится работать и жить; основные источники информации и ресурсы для решения задач и проблем в профессиональном и/или социальном контексте; алгоритмы выполнения работ в профессиональной и смежных областях; методы работы в профессиональной и смежных сферах; структуру плана для решения задач; порядок оценки результатов решения задач профессиональной деятельности
ОК 4	Организовывать работу коллектива и команды; взаимодействовать с коллегами, руководством, клиентами в ходе профессиональной деятельности	Психологические основы деятельности коллектива, психологические особенности личности; основы проектной деятельности
ОК 6	Особенности социального и культурного контекста; правила оформления документов и построения устных сообщений.	Сущность гражданско-патриотической позиции, общечеловеческих ценностей; значимость профессиональной деятельности по профессии
ОК 10	Понимать общий смысл четко произнесенных высказываний на известные темы (профессиональные и бытовые), понимать тексты на базовые профессиональные темы; участвовать в диалогах на знакомые общие и профессиональные темы; строить простые высказывания о себе и о своей профессиональной деятельности; кратко обосновывать и объяснить свои действия (текущие и планируемые); писать простые связные сообщения на знакомые или интересующие профессиональные темы	Правила построения простых и сложных предложений на профессиональные темы; основные общеупотребительные глаголы (бытовая и профессиональная лексика); лексический минимум, относящийся к описанию предметов, средств и процессов профессиональной деятельности; особенности произношения; правила чтения текстов профессиональной направленности
ПК 1.1-1.7, ПК 2.1-2.7, ПК 3.1-3.7, ПК 4.1-4.6, ПК 5.1-5.6	В области аудирования: понимать отдельные фразы и наиболее употребительные слова в высказываниях, касающихся важных тем, связанных с трудовой деятельностью; понимать, о чем идет речь в простых, четко произнесенных и небольших по объему сообщениях (в т.ч. устных инструкциях).	Правила построения простых и сложных предложений на профессиональные темы; основные общеупотребительные глаголы (бытовая и профессиональная лексика); лексический минимум, относящийся к описанию предметов, средств и процессов профессиональной деятельности;

	<p>В области чтения: читать и переводить тексты профессиональной направленности (со словарем).</p> <p>В области общения: общаться в простых типичных ситуациях трудовой деятельности, требующих непосредственного обмена информацией в рамках знакомых тем и видов деятельности; поддерживать краткий разговор на производственные темы, используя простые фразы и предложения, рассказать о своей работе, учебе, планах.</p> <p>В области письма: писать простые связные сообщения на знакомые или интересующие профессиональные темы</p>	<p>особенности произношения; правила чтения текстов профессиональной направленности</p>
--	--	---

Содержание учебной дисциплины «Иностранный язык в профессиональной деятельности» предусматривает освоение текстового и грамматического материала.

Перечень практических занятий

Наименование раздела (темы)	Практическая работа	Содержание практической работы	Кол-во часов
Раздел 1. Отделочные строительные работы			10
Тема 1. Основы отделочных строительных работ			
1. Материалы, применяемые при выполнении отделочных строительных работ. Повелительное наклонение.	Практическое занятие 1	Задание 1. Чтение и перевод текста. Задание 2. Работа со словарем. Задание 3. Выполнение упражнения 1.	2
2. Правила работы с инструментами. Степени сравнения прилагательных и наречий.	Практическое занятие 2	Задание 1. Работа с текстом. Задание 2. Работа в словаре. Задание 3. Выполнение упражнения 2.	2
3. Конструктивные элементы зданий. Разделительный вопрос.	Практическое занятие 3	Задание 1. Работа с текстовым материалом п.8. Задание 2. Работа с новой лексикой в тетради. Задание 3. Выполнение упражнения 3.	2
4. Чтение и перевод технической документации. Притяжательный падеж существительных	Практическое занятие 4	Задание 1. Чтение и перевод текстового материала по теме занятия. Задание 2. Написание эссе по теме занятия. Задание 3. Выполнение грамматического упражнения 4.	2
5. Технологическая последовательность выполнения отделочных строительных работ. Конструкция "to be going to".	Практическое занятие 5	Задание 1. Чтение и перевод текста п.8. Задание 2. Работа в словаре. Задание 3. Выполнение упражнения с конструкцией "to be going to".	2
Раздел 2. World Skills International			
Тема 2.1 Знакомство			4
1. Чемпионаты World Skills International. Знакомство.	Практическое занятие 6	Задание 1. Аудирование. Просмотр видеоролика «What is World Skills?» Задание 2. Работа с текстовым материалом Задание 3. Написание эссе «Что ты узнал о WSI?»	2

		Задание 4. Чтение и составление диалогов «Знакомство».	
2. Компетенции World Skills International. Устойчивые выражения с глаголом "to be".	Практическое занятие 7	Задание 1. Работа с текстовым материалом. Задание 2. Составление кроссворда. Задание 3. Выполнение упражнения.	2
Тема 2.2 Where is it? / Где это?			4
1. Where is it? / Где это? Выражение благодарности.	Практическое занятие 8	Задание 1. Чтение и перевод диалогов: Where is it? / Где это?. Задание 2. Диалоги: What do you want? / Что Вы хотите? Задание 3. Работа в словаре.	2
2. Материалы, оборудование и инструменты по компетенциям. Разница между вопросительными местоимениями "which" и "what".	Практическое занятие 9	Задание 1. Чтение и перевод текста. Задание 2. Составление диалогов. - What's it for? / Для чего это? - How does it work? / Как это работает? Задание 3. Выполнение упражнения на тему «Вопросительные местоимения "which" и "what"».	2
Тема 2.3 Can you explain? / Не могли бы Вы объяснить...?			4
1. Can you explain? / Не могли бы Вы объяснить...? Местоимения «some», «any» и их производные.	Практическое занятие 10	Задание 1. Чтение и перевод разговорных ситуаций по темам: - Can you explain? / Не могли бы Вы объяснить...? - Can you help me? / Вы можете мне помочь? - Is that correct? / Это правильно? - How does it call? / Как это называется? Задание 2. Выполнение упражнений 1-3.	2
2. Чтение чертежей (Interpretation of Drawings). Модальные глаголы и их эквиваленты.	Практическое занятие 11	Задание 1. Работа с текстовым материалом «Чтение чертежей». Задание 2. Работа с текстовым материалом «Технические описания». Задание 3. Выполнение грамматических упражнений.	2
Тема 2.4 What have you done? / Что было Вами сделано?			4
1. Организация рабочего места и презентация работы. Разница между глаголами "hear" и "listen".	Практическое занятие 12	Задание 1. Чтение и перевод текстового материала. Задание 2. Аудирование: просмотр демонстрационного видеоролика WSI «A New Look At Skills (Bricklaying)» Задание 3. Лексическое задание.	2
2. What have you done? / Что было Вами сделано? Отрицательные префиксы.	Практическое занятие 13	Задание 1. Подготовка презентации выполненной работы по компетенциям. Задание 2. Составление диалогов по темам: - What have you done? / Что было Вами сделано? - What's gone wrong? / Что пошло не так? Задание 3. Составление кроссворда с новыми словами.	2
Тема 2.5 Safety first / Безопасность превыше всего			

1. Health and Safety documentation. Пассивный (страдательный) залог.	Практическое занятие 14	Задание 1. Чтение и перевод текстового материала. Задание 2. Написание эссе по теме занятия. Задание 3. Грамматическое задание.	2
2. Safety first / Техника безопасности. Устойчивые выражения с глаголом «to take».	Практическое занятие 15	Задание 1. Чтение и перевод текстового материала. Задание 2. Подготовка презентации. Задание 3. Выполнение задания с новой лексикой.	2
3. Дифференцированный зачет	Практическое занятие 16	Задание 1. Чтение и перевод текста. Задание 2. Выполнение задания к тексту. Задание 3. Составление вопросов к тексту.	2
Самостоятельная работа		Чтение и перевод технической документации	2
ИТОГО			34

Общие методические рекомендации и рекомендации по выполнению практических занятий

При выполнении каждой практической работы необходимо придерживаться следующих правил:

1. Внимательно прочитайте рекомендации по выполнению практической работы.
2. Пользуясь указаниями к работе, выполните предложенные задания.
3. Выполните письменно практическую работу.

Требования к содержанию и оформлению письменной практической работы:

- дата и тема работы;
- оборудование (словари на бумажных носителях или электронные, рекомендованные преподавателем учебники и учебные пособия, ноутбуки)
- корректное и полное выполнение задания.

Критерии оценки результатов выполнения практической работы

Критериями оценки результатов выполнения практической работы являются:

- решение коммуникативной задачи (устной и письменной);
- качество оформления работы и самостоятельность;
- степень соответствия результатов работы заданным требованиям.

Оценка выполнения практической работы

Отметка 5 – «отлично» выставляется, если задание (устное и письменное) выполнено полностью, корректно и аккуратно в соответствии с рекомендациями. Студент может объяснить алгоритм выполнения задания. Допустим один недочет.

Отметка 4 – «хорошо» выставляется, если письменное задание выполнено полностью, но имеются 2-3 недочета. В устной речи допускаются паузы, но ошибок нет. Студент не уверен в знаниях, хотя работает самостоятельно.

Отметка 3 – «удовлетворительно» выставляется, если задание выполнено частично. В письменном задании имеются ошибки (более 2х). При ответе на вопросы преподаватели студент допускает не только необоснованные паузы, но и серьезные лексические и грамматические ошибки. Студент несамостоятелен при выполнении заданий преподавателя.

Отметка 2 – «неудовлетворительно» выставляется студенту, если он имеет существенные пробелы в знаниях основного учебного материала практической работы, не может самостоятельно в

Содержание общеметодических рекомендаций по видам работ:

1. Работа с текстом/ текстовым материалом.....	7
2. Работа со словарем	8
3. Работа над упражнениями	9
4. Написание эссе	10
5. Составление кроссвордов.....	12
6. Аудирование.....	13
7. Подготовка презентаций	14

1. Работа с текстом/ текстовым материалом

Чтение и перевод текстов профессиональной направленности.

Тексты профессиональной направленности на иностранном языке помимо своей основной задачи – информативности – помогают пополнить общий и тематический словарный запас, тренируют в произношении английских слов и выражений, закрепляют правила английской грамматики путем разбора типичных примеров, встречающихся в тексте и их многократного повторения с целью запоминания, способствуют развитию навыков устной речи.

Для отработки навыков чтения требуется многократное повторение вслух. Необходимо также постоянно сверяться с правилами чтения, пока не выработается навык, но при поступлении в обиход новой лексики рекомендуется сверяться со словарем и проверить соответствие ее произношения норме.

Важную роль играют приведенные в каждом разделе любого учебника тексты и комментарии к ним. В большинстве используемых учебных пособий тексты снабжены поурочными словарями.

Тексты для внеаудиторного чтения предназначены для чтения и перевода с помощью словаря. **Их цель** – развитие навыков самостоятельного чтения и обогащение словарного запаса, расширение кругозора, повышение культурного уровня студентов. Работа с текстами дает возможность овладения различными видами чтения (просмотровым, изучающим, детальным), выбор которого зависит от целей стоящих перед студентом.

Этапы работы с текстом. Предтекстовый этап:

- прочтите заголовок и скажите, о чем (о ком) будет идти речь в тексте;
- ознакомьтесь с новыми словами и словосочетаниями (если таковые даны к тексту с переводом);
- прочитайте и выпишите слова, обозначающие... (дается русский эквивалент);
- выберите из текста слова, относящиеся к изучаемой теме;
- найдите в тексте незнакомые слова.

Текстовый этап:

- прочтите текст;
- выделите слова (словосочетания или предложения), которые несут важную (ключевую информацию);
- выпишите или подчеркните основные имена (термины, определения, обозначения);
- сформулируйте ключевую мысль каждого абзаца;
- отметьте слово (словосочетание), которое лучше всего передает содержание текста (части текста).

Послетекстовый этап:

- озаглавьте текст;
- прочтите вслух предложения, которые поясняют название текста;
- найдите в тексте предложения для описания ...

- подтвердите (опровергните) словами из текста следующую мысль ...
- ответьте на вопрос;
- составьте план текста;
- выпишите ключевые слова, необходимые для пересказа текста;
- перескажите текст, опираясь на план;
- текст, опираясь на ключевые слова.

Критерии оценки работы с текстом:

Отметка 5 – «отлично» выставляется, если в тетради представлен корректно выполненный итог работы, без ошибок. Например, письменный перевод текста, диалога в полном объеме. Обучающийся может пояснить отдельные аспекты представленного варианта работы. Таким образом педагог проверяет самостоятельность выполнения задания и понимание студентом материала.

Отметка 4 – «хорошо» выставляется, если в тетради представлен итог работы студента с некоторыми неточностями, погрешностями или работа выполнена правильно, но небрежно.

Отметка 3 – «удовлетворительно» выставляется, если в работе встречается до пяти ошибок, обучающийся не может должным образом объяснить, почему задание выполнено так, а не иначе.

Отметка 2 – «неудовлетворительно» выставляется, если обучающийся не может самостоятельно выполнить задание, списывает или отказывается выполнять задание.

2. Работа со словарем

Цель - формированию языковой, культуроведческой и коммуникативной компетенций, развитию самостоятельного мышления, формированию определенных умений и навыков, необходимых в дальнейшей профессиональной деятельности.

Формы работы со словарем:

- поиск новых слов в словаре;
- определение форм единственного и множественного числа существительных;
- выбор нужных значений многозначных слов;
- поиск нужного значения слов из числа грамматических омонимов;
- поиск значения глагола по одной из глагольных форм.

При поиске слова в словаре необходимо следить за точным совпадением графического оформления искомого и найденного слова, в противном случае перевод будет неправильным (ср. plague - бедствие, plaque - тарелка; beside - рядом, besides - кроме того; desert - пустыня, dessert - десерт; personal - личный, personnel - персонал).

Многие слова являются многозначными, т.е. имеют несколько значений, поэтому при поиске значения слова в словаре необходимо читать всю словарную статью и выбирать для перевода то значение, которое подходит в контекст предложения (текста).

При поиске в словаре значения слова в ряде случаев следует принимать во внимание грамматическую функцию слова в предложении, так как некоторые слова выполняют различные грамматические функции и в зависимости от этого переводятся по-разному.

При поиске значения глагола в словаре следует иметь в виду, что глаголы указаны в словаре в неопределенной форме (Infinitive) - sleep, choose, like, bring, в то время как в предложении (тексте) они функционируют в разных временах, в разных грамматических конструкциях. Алгоритм поиска глагола зависит от его принадлежности к классу правильных или неправильных глаголов. Отличие правильных глаголов от неправильных заключается в том, что правильные глаголы образуют форму Past Indefinite и Past Participle при помощи прибавления окончания -ed к инфинитиву.

Критерии оценки при работе со словарем:

Отметка 5 – «отлично» выставляется, если в словаре представлены все заданные слова с транскрипцией и переводом, без ошибок.

Отметка 4 – «хорошо» выставляется, если в словаре представлен итог работы студента с некоторыми неточностями или работа выполнена правильно, но небрежно. Допускается до двух ошибок при выполнении работы со словарем.

Отметка 3 – «удовлетворительно» выставляется, если в словаре встречаются ошибки, задание

выполнено не в полном объеме, или отсутствует транскрипция.

Отметка 2 – «неудовлетворительно» выставляется, если обучающийся не выполнил работу в словаре.

3. Работа над упражнениями

Педагогическая цель работы обучающегося над упражнением – мотивация к самостоятельной деятельности, закрепление лексических, грамматических навыков, развитие внимания, умения сосредоточиться.

Упражнение – одна из форм текстового материала, с которым предстоит работать обучающемуся, поэтому при работе над упражнениями, в первую очередь, необходимо понять, в чем заключается смысл задания. Если в учебнике или пособии задание к упражнению дано на английском языке, его необходимо перевести и осмыслить. Если на русском, и вы до конца поняли смысл задания, можно приступать к выполнению. Поскольку задание выполняется в классе, необходимо внимательно выслушать объяснение учителя, а затем приступать к письменному выполнению в тетради. Если в ходе выполнения упражнения возникли вопросы, необходимо поднять руку и спросить учителя. Необходимо помнить, что работа в тетради оценивается учителем отдельно. Следовательно, выполнять упражнение нужно аккуратно, по возможности, без исправлений.

Вы выполнили работу, поднимите руку. Преподаватель подойдет к вам, проверит ее выполнение, и либо оценит, либо захочет обсудить ее с обучающимися. Если в работе будут обнаружены ошибки, учитель посоветует вам сделать работу над ошибками. Наиболее часто встречаемые ошибки, обычно разбираются учителем на доске.

Изучаемый материал требует практического применения, прежде всего в виде лексико-грамматических упражнений, которые следует выполнять только после тщательной проработки всего материала. Изучение грамматики нельзя начать «с середины». Каждый новый раздел учебника базируется на изученном прежде материале и усложняет его. Правильность овладения новыми лексико-грамматическими структурами можно проверить при помощи тестов с готовыми «ключами». Однако изучение только грамматики без правильного произношения и знания лексики остается «вещью в себе». Лишь комплексный подход и постепенный переход от простого к сложному может дать требуемый результат.

При подготовке задания по грамматике (выполнение упражнений) сначала следует прочесть текст из раздела (занятия), ознакомиться с грамматическими поурочными комментариями в конце учебника, просмотреть записи, сделанные на занятии, где дается образец выполнения упражнения. При подготовке к тестированию требуется также просмотреть весь лексико-грамматический материал, в том числе домашние письменные упражнения.

Студентам рекомендуется использовать обучающие компьютерные программы, которые дают возможность не только прослушать правильное фонетическое оформление речи, но и выработать навыки использования правильных лексико-грамматических структур при помощи упражнений.

При изучении определённых грамматических явлений английского языка рекомендуется использовать схемы, таблицы из справочников по грамматике, тщательно готовить их для обеспечения прочного усвоения. При построении английского предложения следует располагать слова в строго определённом порядке, учитывая, что порядок слов в повествовательном предложении, вопросительном и отрицательном предложении отличается от порядка слов в русском предложении.

Внимательно изучите грамматическое правило, рассмотрите примеры. Помните, что выполнение упражнений способствует лучшему усвоению нового материала, как лексического, так и грамматического.

Критерии оценки при письменном выполнении упражнений (в тетради):

Отметка 5 – «отлично» выставляется, если в тетради представлен корректно выполненный итог работы, без ошибок. Например, письменный перевод текста, диалога, грамматического или лексического задания в полном объеме. Обучающийся может пояснить отдельные аспекты

представленного варианта работы. Таким образом педагог проверяет самостоятельность выполнения задания и понимание студентом материала.

Отметка 4 – «хорошо» выставляется, если в тетради представлен итог работы студента с некоторыми неточностями, погрешностями или работа выполнена правильно, но небрежно.

Отметка 3 – «удовлетворительно» выставляется, если обучающийся не верно понял задание, или в работе встречаются ошибки (до пяти), обучающийся не может должным образом объяснить, почему задание выполнено так, а не иначе.

Отметка 2 – «неудовлетворительно» выставляется, если обучающийся не смог самостоятельно выполнить задание, списал его и не может объяснить написанное.

4. Написание эссе

Цель написания эссе - состоит в развитии таких навыков, как самостоятельное творческое мышление и письменное изложение собственных мыслей. Слово «эссе» латинского происхождения. Эссе - сочинение лёгкого прозаического жанра, небольшого объёма и свободного изложения. Современные требования к изучению английского языка свидетельствуют о необходимости научения студентов правилам написания эссе.

Прежде всего, необходимо внимательно прочитать задание, составить план своего будущего мини-сочинения и изложить его на бумаге. Стандартный размер эссе - 200-250 слов.

Чтобы получился корректный и логичный текст, необходимо правильно понять поставленную задачу. Рекомендуется, как можно внимательнее изучать задание. Чаще всего оно представляет собой одно-два предложения и включает в себя элементы «за» и «против». Если план уже указан в задании, значит, можно приступать к написанию эссе. Если нет, то следующим этапом станет составление плана: придумайте несколько аргументов в пользу той и другой точки зрения, изобразите их в виде схемы на бумаге и приступайте к работе.

Введение. В первом параграфе эссе следует ввести читателя в курс дела, для этого нужно раскрыть тематику вопроса и обозначить все точки зрения (в данном случае их будет две). Не стоит делать введение слишком объёмным, двух-трёх развёрнутых предложений будет вполне достаточно. Постарайтесь изложить ключевую мысль, лучше всего это сделать в виде краткого лаконичного высказывания или цитаты, подходящей по смыслу.

Основная часть. Она считается самой важной в эссе, именно в ней вы должны предоставить читателю обе позиции и свои аргументы к ним. При этом каждая точка зрения должна быть оформлена в отдельный параграф, например, в первом параграфе вы представляете аргументы «за» социальные сети, во втором - «против». За каждую точку зрения вы должны предоставить по три аргумента.

Во второй части можно привести наглядные примеры, подтверждающие вашу точку зрения на данный вопрос. Употребляйте больше наречий и прилагательных, а также синонимы глаголов и других слов. Это позволит сделать текст более красочным и живым. Используйте простой, но качественный и грамотный английский, помните - ошибки в тексте не приветствуются.

Заключение. Это небольшой завершающий параграф из трёх-четырёх предложений, в нём вы обобщаете сказанную информацию и выражаете своё собственное мнение по данному вопросу. Каждая часть эссе должна плавно переходить в следующую, а закончить его следует логически завершённым выводом. Для этого используйте специальную лексику, которая и предназначается для того, чтобы помочь вам последовательно изложить свои мысли. Рекомендуется использовать логические связки – слова, выражения для наиболее полного раскрытия проблемы:

Выражения мнения:

I agree/ disagree

In my opinion, ... / From my point of view, ... / As far as I am concerned, ...

I believe that.../ It seems to me that...

I am in favour of... / I am against the idea of...

According to...

Some people say that...

It is said/believed that...
There is no doubt that...
It cannot be denied that...
It goes without saying that...
We must admit that...

Представление аргументов:

The main argument against/in favor is...
First of all, I would like to consider...
The first thing I would like to consider is...
To begin with, .../ To start with, ...
Despite the fact that.../ In spite of the fact that...
On the one hand, ... /On the other hand, ...
Besides,.../ In addition,...
What is more, .../ Moreover, .../ More than that, ...
Finally, ...
However, ... / ..., though ...although...
Nevertheless,...

Логические связи:

for this reason
therefore/that is why
thus happened because of/as a result of/owing to/due to/as a consequence of

Примеры:

For example
For instance
Such as
Like

Заключение:

To sum up, ...
To conclude, I would argue that...
On this basis, I can conclude that...
In conclusion, I would like to stress that...
All in all, I believe that...

Объем эссе составляет одну треть страницы, при использовании 12 шрифта и одинарного межстрочного интервала.

Example: Компьютерные игры. За и против

People have always had different hobbies but technological progress has caused the appearance of computers and computer games, which can keep a child occupied for hours. However, adults consider computer games a complete waste of time. As for me, I believe computer games are more than mindless entertainment. To begin with, computer games can teach people to achieve their aims as they regularly put obstacles and traps in the way of players which are necessary to overcome in order to progress through the rest of the game. Additionally, computer games can be a valuable source of accidental learning that can be applied to school, home, and social events. Moreover, teachers have also started to appreciate educational games as an opportunity to make their lessons more exciting. Nevertheless, quite a few people are against this activity as they find it rather addictive and harmful for children's health. They argue that computer games make students neglect their school work. However, if we learn to control our computer use and play games for an hour just to relax after a hard day at school, this will not do us any harm. What is more, modern technology made it possible to eliminate the bad effect of computers on our eyes. To sum up, I believe that computer games have more advantages than drawbacks. They make us persistent, develop our logical reasoning and help us to escape from everyday problems. The thing is to find a right balance between virtual reality and everyday reality.

Ваше эссе будет касаться отношений между молодыми людьми. Кратко изложите свое видение вопроса на русском языке. Старайтесь формулировать свои мысли просто и кратко. Пользуйтесь новой и уже знакомой лексикой. Затем приступайте к переводу на английский язык.

Критерии оценивания эссе:

1. Отметка «отлично» выставляется, если студент выполнил работу самостоятельно, без ошибок, с соблюдением приведенных выше требований.
2. Отметка «хорошо» выставляется, если студент не уложился в отведенное время, в объем эссе или допустил не более двух ошибок (грамматических или лексических) в тексте.
3. Отметка «удовлетворительно» выставляется, если студент допустил от 3х до 5ти ошибок в тексте.
4. Отметка «неудовлетворительно» выставляется, если студент допустил более пяти ошибок, выполнял работу не самостоятельно.

5. Составление кроссвордов

Цель составления кроссвордов – развитие у обучающихся навыков творчества и самостоятельности, закрепление новой лексики.

Кроссворд – игра-задача, в которой фигура из рядов пустых клеток заполняется перекрещивающи-мися словами со значениями, заданными по условиям игры. Кроссворд обладает удивительным свойством каждый раз бросать вызов читателю посоревноваться, выставляет оценку его способностям, и при этом никак не наказывает за ошибки. Классификация

1) по форме:

- a) кроссворд - прямоугольник, квадрат;
- b) кроссворд-ромб;
- c) кроссворд-треугольник;
- d) круглый (циклический) кроссворд;
- e) сотовый кроссворд;
- f) фигурный кроссворд;
- g) диагональный кроссворд и т.д.

2) по расположению:

- a) симметричные;
- b) асимметричные;
- c) с вольным расположением слов и др.

3) по содержанию:

- a) тематические;
- b) юмористические;
- c) учебные.

4) по названию страны:

- a) скандинавские;
- b) венгерские;
- c) английские;
- d) немецкие;
- e) американские и пр.

Общие требования при составлении кроссвордов

При составлении кроссвордов необходимо придерживаться принципов наглядности и доступности.

1. Не допускается наличие "плашек" (незаполненных клеток) в сетке кроссворда.
2. Не допускаются случайные буквосочетания и пересечения.
3. Загаданные слова должны быть именами существительными в именительном падеже единственного числа.
4. Двухбуквенные слова должны иметь два пересечения.
5. Трехбуквенные слова должны иметь не менее двух пересечений.
6. Не допускаются аббревиатуры (ЗиЛ и т.д.), сокращения (детдом и др.).
7. Не рекомендуется большое количество двухбуквенных слов.
8. Все тексты должны быть написаны разборчиво, желательно отпечатаны.

9. На каждом листе должна быть фамилия автора, а также название данного кроссворда.

Требования к оформлению:

1. Рисунок кроссворда должен быть четким.

2. Сетки всех кроссвордов должны быть выполнены в двух экземплярах: 1-й экз. - с заполненными словами; 2-й экз. - только с цифрами позиций.

Ответы на кроссворд. Они публикуются отдельно. Ответы предназначены для проверки правильности решения кроссворда и дают возможность ознакомиться с правильными ответами на нерешенные позиции условий, что способствует решению одной из основных задач разгадывания кроссвордов — повышению эрудиции и увеличению словарного запаса.

Оформление ответов на кроссворды:

- для типовых кроссвордов и чайнвордов: на отдельном листе;
- для скандинавских кроссвордов: только заполненная сетка;
- для венгерских кроссвордов: сетка с аккуратно зачеркнутыми искомыми словами.

Составление условий (толкований) кроссворда:

1. Они должны быть строго лаконичными. Не следует делать их пространными, излишне исчерпывающими, многословными, несущими избыточную информацию.

2. Старайтесь подать слово с наименее известной стороны.

3. Просмотрите словари: возможно, в одном из них и окажется наилучшее определение. В определениях не должно быть однокоренных слов.

Критерии оценивания кроссвордов:

Отметка «отлично» выставляется, если полностью выполнены требования к выполнению и завершено составление толкований кроссворда.

Отметка «хорошо» выставляется, если не выполнено одно из требований к оформлению.

Отметка «удовлетворительно» выставляется, если не выполнена до конца работа по толкованию кроссворда или толкования не конкретны и могут быть поняты двояко.

Отметка «неудовлетворительно» выставляется, если работа по составлению кроссворда студентом не выполнена или выполнена с полным нарушением требований к оформлению, смыслу и толкованию.

6. Аудирование

Аудирование – восприятие на слух с целью понимания иностранной лексики – неотъемлемая часть процесса обучения иностранному языку. Цель аудирования – закрепление навыков слушания и понимания иностранной речи. Именно поэтому на этапе, когда студент владеет базовыми знаниями языка, определенным набором лексики (от 1200 слов) можно приступать к процессу слушания текстов, диалогов.

Воспроизводить текст на иностранном языке может сам педагог, тогда студенты могут следить и за его губами, либо диктор. Голос профессионального диктора может быть записан на диске, либо воспроизведен непосредственно из аудио-источника (радио, радио в Интернет).

Перед предоставлением возможности обучающемуся прослушать текст, преподаватель готовит его к этому процессу, объясняет сложности, расставляет акценты.

На начальном этапе необходимо прослушивать только маленькие абзацы текста в несколько предложений. Помните: преподаватель предоставит вам возможность прослушивания текстов только вашего уровня знания языка (Elementary, Pre-Intermediate). Число прослушиваний – не менее двух.

При первом слушании студент, скорее всего, услышит не связный текст, а его отдельные части: слова и выражения. И только при втором прослушивании возможно понимание смысла текста в контексте или в полном объеме.

Критерии оценивания аудирования:

1. Отметка «отлично» выставляется, если студент понял общий смысл текста и смог по-русски рассказать его.

2. Отметка «хорошо» выставляется, если студент понял отдельные фразы и выражения, но не смог связать их воедино.

3. Отметка «удовлетворительно» выставляется, если студент понял отдельные слова и не понял смысла текста.

4. Отметка «неудовлетворительно» выставляется, если студент не понял ничего из текста, даже после третьего прослушивания.

7. Подготовка презентаций

Цель презентаций – научение студентов структурированию информации, расстановке акцентов, приоритетов; представлению материала в яркой и сжатой форме.

Мультимедийные презентации – это особый жанр публичной речи, эффективный приём развития и совершенствования умений монологического высказывания. Компьютерную презентацию, сопровождающую выступление докладчика, удобнее всего подготовить в программе MS PowerPoint.

Презентация как документ представляет собой последовательность сменяющих друг друга слайдов - то есть электронных страничек, занимающих весь экран монитора (без присутствия панелей программы). Чаще всего демонстрация презентации проецируется на большом экране, реже – раздается собравшимся как печатный материал.

При подготовке к презентации происходит тренировка использования языковых и речевых средств, а в целом презентация должна предваряться подготовкой языкового и информационного материала, а также включать знание структуры презентации: вступления, главной части с развитием. Количество слайдов должно быть адекватно содержанию и продолжительности выступления.

Подготовка и проведение презентации состоит из трёх этапов:

1. Планирование презентации: определение цели, идеи презентации, подбор дополнительной информации, планирование выступления, создание структуры презентации, проверка логики подачи материала, подготовка заключения.

2. Разработка презентации: подготовка слайдов презентации, включая содержание и соотношение текстовой и графической информации.

3. Репетиция презентации: проверка и отладка созданной презентации.

На первом слайде обязательно представляется тема выступления и сведения об авторах.

Следующие слайды можно подготовить, используя две различные стратегии их подготовки:

1 стратегия: на слайды выносятся опорный конспект выступления и ключевые слова с тем, чтобы пользоваться ими как планом для выступления. В этом случае к слайдам предъявляются следующие требования:

- объем текста на слайде – не больше 7 строк;
- маркированный/нумерованный список содержит не более 7 элементов;
- отсутствуют знаки пунктуации в конце строк в маркированных и нумерованных списках;
- значимая информация выделяется с помощью цвета, кегля, эффектов анимации.

Особо внимательно необходимо проверить текст на отсутствие ошибок и опечаток. Основная ошибка при выборе данной стратегии состоит в том, что выступающие заменяют свою речь чтением текста со слайдов.

2 стратегия: на слайды помещается фактический материал (таблицы, графики, фотографии и пр.), который является уместным и достаточным средством наглядности, помогает в раскрытии стержневой идеи выступления. В этом случае к слайдам предъявляются следующие требования:

- выбранные средства визуализации информации (таблицы, схемы, графики и т. д.) соответствуют содержанию;
- использованы иллюстрации хорошего качества (высокого разрешения), с четким изображением (как правило, никто из присутствующих не заинтересован вчитываться в текст на ваших слайдах и всматриваться в мелкие иллюстрации).

Наиболее важная информация должна располагаться в центре экрана. Обычный слайд, без эффектов анимации должен демонстрироваться на экране не менее 10 - 15 секунд.

Максимальное количество графической информации на одном слайде – 2 рисунка (фотографии, схемы и т.д.) с текстовыми комментариями (не более 2 строк к каждому). Наиболее

важная информация должна располагаться в центре экрана. Основная ошибка при выборе данной стратегии – «соревнование» со своим иллюстративным материалом (аудитории не предоставляется достаточно времени, чтобы воспринять материал на слайдах).

Обычный слайд, без эффектов анимации должен демонстрироваться на экране *не менее 10 - 15 секунд*. За меньшее время присутствующие не успеют осознать содержание слайда. Если какая-то картинка появилась на 5 секунд, а потом тут же сменилась другой, то аудитория будет считать, что докладчик ее подгоняет. Обратного (позитивного) эффекта можно достигнуть, если докладчик пролистывает множество слайдов со сложными таблицами и диаграммами, говоря при этом «Вот тут приведен разного рода вспомогательный материал, но я его хочу пропустить, чтобы не перегружать выступление подробностями».

Каждый слайд, в среднем должен находиться на экране не меньше *40 – 60 секунд* (без учета времени на случайно возникшее обсуждение). В связи с этим лучше настроить презентацию не на автоматический показ, а на смену слайдов самим докладчиком. Особо тщательно необходимо отнестись к оформлению презентации. Для всех слайдов презентации по возможности необходимо использовать один и тот же шаблон оформления, кегль – для заголовков - не меньше 24 пунктов, для информации - не менее 18.

В презентациях не принято ставить переносы в словах. Подумайте, не отвлекайте ли вы слушателей своей же презентацией? Яркие краски, сложные цветные построения, излишняя анимация, выпрыгивающий текст или иллюстрация — не самое лучшее дополнение к научному докладу. Также нежелательны звуковые эффекты в ходе демонстрации презентации. Наилучшими являются контрастные цвета фона и текста. Лучше не смешивать разные типы шрифтов в одной презентации.

Заключительный слайд презентации, содержащий текст «Спасибо за внимание» или «Конец», вряд ли приемлем для презентации, сопровождающей публичное выступление, поскольку завершение показа слайдов еще не является завершением выступления. Оптимальным вариантом представляется повторение первого слайда в конце презентации, поскольку это дает возможность еще раз напомнить слушателям тему выступления и имя докладчика и либо перейти к вопросам, либо завершить выступление.

После подготовки презентации полезно проконтролировать себя вопросами:

- удалось ли достичь конечной цели презентации (что удалось определить, объяснить, предложить или продемонстрировать с помощью нее?);
- к каким особенностям объекта презентации удалось привлечь внимание аудитории?
- не отвлекает ли созданная презентация от устного выступления?

После подготовки презентации необходима репетиция выступления.

Критерии оценки презентации:

1. Содержательный критерий правильный выбор темы, знание предмета и свободное владение текстом, грамотное использование научной терминологии, импровизация, речевой этикет.

2. Логический критерий стройное логико-композиционное построение речи, доказательность, аргументированность.

3. Речевой критерий использования языковых (метафоры, фразеологизмы, пословицы, поговорки и т.д.) и неязыковых (поза, манеры и пр.) средств выразительности; фонетическая организация речи, правильность ударения, четкая дикция, логические ударения и пр.

При выполнении перечисленных выше критериев в полном объеме, выставляется оценка «отлично». Чтение со слайдов не допускается.

При не полном выполнении критериев, выставляется оценка «хорошо».

При невыполнении студентом содержательного, логического и речевого критериев, но при наличии презентации, выставляется оценка «удовлетворительно». Чтение со слайдов допускается.

При отсутствии презентации выставляется оценка «неудовлетворительно».

МЕТОДИЧЕСКИЕ РЕКОМЕНДАЦИИ ДЛЯ СТУДЕНТОВ ПРИ ПРОВЕДЕНИИ ПРАКТИЧЕСКИХ ЗАНЯТИЙ

Практическое занятие 1

1. Название темы: Материалы, применяемые при выполнении отделочных строительных работ. Повелительное наклонение.

2. Учебные цели: сформировать представление об отделочных строительных материалах, закрепить навыки употребления повелительного наклонения.

3. Продолжительность занятия: 2 часа.

4. Материалы, оборудование, ТСО, программное обеспечение, оснащение, раздаточный материал: рабочая тетрадь, словарь.

5. Литература, информационное обеспечение: 1. Латина, С. В. Английский язык для строителей : учебник и практикум для среднего профессионального образования / С. В. Латина. — 2-е изд., испр. и доп. — Москва : Издательство Юрайт, 2018. — 135 с. — (Профессиональное образование). ЭР1-<https://olymp.in/en/news/stroitelnye-otdelochnye-materialy/15>

6. Методические рекомендации по выполнению работы: изучите краткие теоретические и учебно-методические материалы по теме практического занятия. При выполнении работы соблюдайте последовательность действий.

7. Порядок выполнения работы:

Задание 1. Чтение и перевод текста.

Задание 2. Работа со словарем.

Задание 3. Выполнение упражнения 1.

8. Теоретические сведения

The importance of finishing materials in construction is beyond doubt - they not only make buildings beautiful, but also help to protect their structures from atmospheric and other effects. Modern types of finishing materials can be divided into several groups according to the following features: purpose, operating conditions, condition, origin of their components. Below the classification of finishing materials will be considered in more detail.

Based on the operating conditions, it is possible to distinguish exterior finishing materials (for outdoor work) and internal (they are finished inside the building). The market of finishing materials in our time offers a huge amount of products for interior decoration, but do not forget that when choosing it, it is necessary to take into account the purpose of the room, because it affects not only the interior, but also how long the decoration will last. For example, in the kitchen, walls should preferably be plastered with cement plaster, covered with ceramic tiles, wallpaper should be used washable. It is not bad to make ceilings from waterproof cement slabs (for example, Aquapanel Knauf), metal panels or plastic. We list the modern types of finishing materials that are most often used: Exterior finishing materials: for the facade: decorative plaster, paint, ceramic granite; for the roof: metal and ceramic tiles. Internal finishing materials: for the ceiling: drywall, plaster, suspended ceilings; for walls: paint, wallpaper, plaster; for the floor: parquet, linoleum, carpet.

Our classification of finishing materials continues and in the next group they can be divided by purpose: finishing (decorative) - includes several types and represent either thin rolled material (linoleum, wallpaper), or plates of small thickness (ceramics, stone), or compositions applied to the surface in a rather thin layer (decorative plaster, varnish, paint) ; construction and finishing - materials that bear not only a decorative function, but also in some cases constructive bearing elements (as an example we can mention blocks of glass, decorative concrete, facing brick, etc.); special finishing products and materials - they are designed to perform certain functions: to protect from noise, X-rays, etc . Depending on their physical condition, finishing materials can be: liquid - are a mixture of binder and decorative component (any paint and varnish compositions, self-leveling floors, etc.); piece - consist of small products (parquet boards, ceramic tile); prefabricated elements that are quite large plates (sheets of drywall, gypsum-fiber sheets, wall panels, chipboard, laminated package), mounted with nails, screws, rivets, special glue. It is also possible classification of finishing materials and the nature of their components. According to this classification, modern types of finishing materials can be divided into natural (often environmentally friendly finishing

materials that do not represent a danger to humans at all) and artificial ones. Natural finishing materials most often encountered are slabs of marble, limestone, dolomite and granite. The latter is usually used as a finishing exterior material - they are faced with basements of the houses, embankments. However, other weather-resistant rocks such as sandstones, dolomites and limestone are also used for outdoor decoration. Inside the building, lining walls, floors and various designs are made using marble or limestone slabs. Natural products include wood products - block parquet, wall paneling. Decoration materials of artificial origin are of two types - inorganic and organic. The first (inorganic) can be attributed facing brick, various plasters based on inorganic binders (cement, gypsum). Organic finishing materials are, first of all, products from polymers (vinyl wallpaper, linoleum), as well as paper-based materials (floorboard, wallpaper). It should be said that the market of decorative materials of artificial origin is nowadays flooded with products that quite accurately imitate the color, texture, pattern and texture of natural materials. Some modern types of finishing materials of this type at first glance can hardly be distinguished from their natural counterparts.

Грамматический материал. Повелительное наклонение.

Повелительное наклонение употребляется для выражения просьбы, запрета, призыва, совета и приказа. Главная функция - выражение побуждения к действию.

Повелительное наклонение (The Imperative Mood) имеет одну форму 2-го лица и выражает побуждение к действию (open the window, bring me some food, start the show, don't make me mad). Глагол будет всегда иметь 1 форму: как в словаре (форму инфинитива без частички «to»).



Рисунок 1 – Утвердительная форма повелительного наклонения

Если вы человек вежливый, добавьте в конце повелительного предложения слово «please» после запятой. Например: «Come to me, please».

Для отрицательной формы такого же приказа нужно поставить don't в начало. Don't call her (Не звони ей). Don't lean on the door (Не прислоняйтесь к двери). Встретить первые две формы можно на табличках с объявлениями по городу, например, в общественном транспорте.



Рисунок 2 – Отрицательная форма повелительного наклонения

Методические рекомендации по работе с текстом (задание 1): см. стр.7. Прочитайте текст дважды. Первый раз с преподавателем, второй – самостоятельно. Читая текст вторично, обращайтесь внимание на новые слова и выражения.

Методические рекомендации по работе со словарем (задание 2): см.стр.8. В ходе изучения

дисциплины «Иностранный язык в профессиональной деятельности» нам придется познакомиться с новой профессиональной лексикой. Для этого на каждом занятии понадобится словарь, в который вы будете вносить новые слова и выражения.

Откройте словарь и внесите в него новые слова из текста, приведенного в п.8. Воспользуйтесь печатным или электронным словарем и внесите перевод в правый столбец своего словаря. Теперь необходимо заполнить графу «транскрипция». Вспомните вместе с преподавателем, как обозначается тот или иной звук в английском языке и транскрипируйте новые термины.

Методические указания по работе над упражнениями (задание 3): см. стр.9

Упражнение 1. Переведите предложения на английский язык

1. Дайте нам наши сумки.
2. Покажите ему его комнату.
3. Поблагодарите их.
4. Не посылайте им писем.
5. Не порежьтесь (cut).
6. Переведите текст.
7. Не берите эти книги.
8. Возьмите его письмо и прочтите его.
9. Посмотри на себя.
10. Не пишите эти упражнения.

Контрольные вопросы:

1. What type of finishing materials do you know?
2. What is the importance of finishing materials?
3. How do modern types of finishing materials can be divided?

Критерии оценки выполнения практического задания:

Отметка 5 – «отлично» выставляется, если в тетради выполнены задания 2 и 3, без ошибок.

Отметка 4 – «хорошо» выставляется, если в тетради представлен итог работы студента с некоторыми неточностями или работа выполнена правильно, но небрежно. Допускается до двух ошибок при выполнении работы.

Отметка 3 – «удовлетворительно» выставляется, если в тетради встречаются ошибки, задание выполнено не в полном объеме, есть замечания по упражнению (более 2х). Необходима работа над ошибками.

Отметка 2 – «неудовлетворительно» выставляется, если обучающийся не выполнил работу в тетради или допустил более 5ти ошибок при выполнении упражнения. Такая работа подлежит переделыванию.

9. Форма отчета: выполнение заданий в рабочих тетрадях, в словаре.

10. Место проведения самоподготовки: читальный зал библиотеки.

Практическое занятие 2.

1.Название темы: Правила работы с инструментами. Степени сравнения прилагательных и наречий.

2.Учебные цели: ознакомить обучающихся с правилами работы с инструментами, сформировать знания о степени сравнения прилагательных и наречий.

3. Продолжительность занятия: 2 часа.

4. Материалы, оборудование, ТСО, программное обеспечение, оснащение, раздаточный материал: рабочая тетрадь, словарь.

5. Литература, информационное обеспечение: 1. Коньшева, А. В. English for builders. Английский для строителей: пособие для студентов строительных специальностей высших учебных заведений / А. В. Коньшева. – Минск: БНТУ, 2015. – 89 с.

6. Методические рекомендации по выполнению работы: изучите краткие теоретические и учебно-методические материалы по теме практического занятия. При выполнении работы соблюдайте последовательность действий.

7. Порядок выполнения работы:

Задание 1. Работа с текстом.

Задание 2. Работа в словаре.

Задание 3. Выполнение упражнения 2.

8. Теоретические сведения

Text. Occupational safety and health administration in the USA

Work safety organizations provide services to nearly every kind of workplace. Whether you run a construction company or a nail salon, most businesses must comply with safety regulations in some form or another. It's always a good idea to have an affiliation with work safety organizations since they help prevent Textsmall injuries, like carpal tunnel syndrome, or life-threatening accidents and even death.

Under the OSH Act, employers are responsible for providing a safe and healthful workplace. OSHA's mission is to assure safe and healthful workplaces by setting and enforcing standards, and by providing training, outreach, education and assistance. Employers must comply with all applicable OSHA standards. Employers must also comply with the General Duty Clause of the OSH Act, which requires employers to keep their workplace free of serious recognized hazards.

Методические рекомендации по работе с текстовым материалом (задание 1): см. с.7.

Прочитайте дважды текст, приведенный в п.8. Устно переведите его.

Методические рекомендации по работе в словаре (задание 2):

Перед вами новые слова по теме занятия. Произнесите их, затем перепишите в словарь. И подготовьтесь к диктанту.

- accident ['æksɪd(ə)nt] несчастный случай, авария
- adequacy ['ædɪkwəsi] адекватность, соответствие
- to apply [ə'plai] применять
- cause [kɔ:z] причина, основание
- current ['kʌr(ə)nt] действующий
- employees' exposure [,ɪmplɔɪ'ɪ: z ɪk'spəʊzə] риск для работников
- equipment [ɪ'kwɪpmənt] оборудование
- exposure hazard- риск, связанный с воздействием чего-л.
- facility [fə'sɪləti] средства, устройства
- hazard ['hæzəd] риск, опасность
- incident ['ɪnsɪd(ə)nt] происшествие
- injury ['ɪndʒ(ə)rɪ] вред, повреждение, порча, убыток,
- to investigate [ɪn'vestɪgeɪt] расследовать
- to obtain [əb'teɪn] получать
- occupational disease [dɪ'zi:z] профессиональное заболевание
- preventive measures профилактические меры
- to reduce [rɪ'dju:s] сокращать
- to review [rɪ'vju:] проверять, просматривать
- safety features ['fi:ʃəz] защитные характеристики; меры
- comply [kəm'plai] (with) подчиняться (требованиям, правилам) , соответствовать (стандартам)
- affiliation [ə ,fɪli'eɪʃ(ə)n] членство, принадлежность.

1. Keep in mind (запомните). Перепишите в словарь значение приведенных ниже слов по русски:

- "Employer" means a person engaged in a business affecting commerce who has employees;
- "Employee" means an employee of an employer who is employed in a business of his employer which affects commerce;
- "Standard" means a standard which requires conditions, or the adoption or use of one or more practices, means, methods, operations, or processes, reasonably necessary or appropriate to provide safe or healthful employment and places of employment.

Грамматика. Степени сравнения прилагательных и наречий.

Вспомнить грамматический материал нам помогут таблицы. Обратите внимание на исключения в табл.1. Перепишите обе таблицы в тетрадь.

Таблица 1 – Степени сравнения прилагательных

СТЕПЕНИ СРАВНЕНИЯ ПРИЛАГАТЕЛЬНЫХ В АНГЛИЙСКОМ ЯЗЫКЕ			
	ПОЛОЖИТЕЛЬНАЯ СТЕПЕНЬ	СРАВНИТЕЛЬНАЯ СТЕПЕНЬ	ПРЕВОСХОДНАЯ СТЕПЕНЬ
Односложные прилагательные	short	shorter	the shortest
Многосложные прилагательные	fashionable	more/less fashionable	the most fashionable
Исключения	good	better	(the) best
	bad	worse	(the) worst
	little	less	(the) least
	much, many	more	(the) most

Эффективное и увлекательное обучение на канале «Английский без границ»



Таблица 2 – Степени сравнения наречий

СТЕПЕНИ СРАВНЕНИЯ НАРЕЧИЙ			
Многие наречия имеют степени сравнения, которые образуются так же, как и степени сравнения прилагательных.			
	Положительная степень	Наречие + er	Наречие + est
Односложные наречия	fast быстро hard усердно	faster быстрее harder усерднее, более усердно	fastest быстрее всего (всех) hardest усерднее всего (всех)
Двусложное наречие	late поздно soon скоро early рано	later позднее sooner скорее earlier раньше	latest позднее всего (всех) soonest скорее всего (всех) earliest раньше всего (всех)
		More + наречие	Most + наречие
Наречия, образованные от прилагательных при помощи суффикса -ly	clearly ясно bravely храбро	more clearly яснее, более ясно more bravely храбрее, более храбро	most clearly яснее всего (всех) most bravely храбрее всего (всех)
often часто quickly быстро, slowly медленно образуются обоими способами	often quickly slowly	oftener/more often quicker/more quickly slower/more slowly	oftenest/most often quickest/most quickly slowest/most slowly
Исключения	well хорошо badly плохо much много little мало far далеко	better лучше worse хуже more больше less меньше farther further дальше	best лучше всего (всех) worst хуже всего (всех) most больше всего (всех) least меньше всего (всех) farthest) дальше всего furthest j (всех)

Методические указания по выполнению упражнения (задание 3):

В упражнении 2 представлены вопросы к тексту. Ответьте на вопросы письменно в тетради. Пишите аккуратно и разборчиво.

Упражнение 2.

- 1) What kind of work place do work safety organizations provide?
- 2) What regulations must most businesses comply with?
- 3) Why is it a good idea to have an affiliation with work safety organizations?
- 4) Who is responsible for providing a safe and healthful workplace?
- 5) What is OSHA's mission?

- 6) How is safe and healthful workplaces assured?
- 7) What documents must employers comply with?
- 8) What does the term «employer» mean?
- 9) What does the term «employee» mean?
- 10) What does the term «standard» mean?

Контрольные вопросы:

- 1) What Russian standarts of safety do you know?
- 2) Переведите на английский язык следующие предложения, используя союз *than*:
 - Этот инструмент лучше твоего (yours/ притяж.местоимение).
 - Эти обои более красивые.
 - Николай работает быстрее Дениса.
 - Лена в учебе усерднее Ани.

Критерии оценки выполнения практического задания:

Отметка 5 – «отлично» выставляется, если в тетради выполнены задания 2 и 3, без ошибок.

Отметка 4 – «хорошо» выставляется, если в тетради представлен итог работы студента с некоторыми неточностями или работа выполнена правильно, но небрежно. Допускается до двух ошибок при выполнении работы.

Отметка 3 – «удовлетворительно» выставляется, если в тетради встречаются ошибки, задание выполнено не в полном объеме, есть замечания по упражнению (более 2х). Необходима работа над ошибками.

Отметка 2 – «неудовлетворительно» выставляется, если обучающийся не выполнил работу в тетради или допустил более 5ти ошибок при выполнении упражнения. Такая работа подлежит переделыванию.

9. Форма отчета: выполнение заданий в рабочих тетрадях.

10. Место проведения самоподготовки: читальный зал библиотеки.

Практическое занятие 3.

1.Название темы: Конструктивные элементы зданий. Разделительный вопрос.

2.Учебные цели: обеспечить в ходе занятия усвоение обучающимися новой профессиональной лексики, актуализировать знания о разделительном типе вопроса.

3. Продолжительность занятия: 2 часа.

4. Материалы, оборудование, ТСО, программное обеспечение, оснащение, раздаточный материал: рабочая тетрадь, словарь.

5. Литература, информационное обеспечение: 1. Конышева, А. В. English for builders. Английский для строителей: пособие для студентов строительных специальностей высших учебных заведений / А. В. Конышева. – Минск: БНТУ, 2015. – 89 с.

6.Методические рекомендации по выполнению работы: изучите краткие теоретические и учебно-методические материалы по теме практического занятия. При выполнении работы соблюдайте последовательность действий.

7.Порядок выполнения работы:

Задание 1. Работа с текстовым материалом п.8.

Задание 2. Работа с новой лексикой в тетради.

Задание 3. Выполнение упражнения 3.

8.Теоретические сведения.

The basic components of a building structure are the **foundation, floors, walls, beams, columns, roof, stair**, etc. These elements serve the purpose of supporting, enclosing and protecting the building structure.

Mentioned below are the 12 basic components a building structure.

1. Roof
2. Parapet
3. Lintels

4. Beams



Рисунок 3 – Основные элементы конструкции зданий

5. Columns
6. Damp proof course (DPC)
7. Walls
8. Floor
9. Stairs
10. Plinth Beam
11. Foundation
12. Plinth

Let us speak about Foundation and Walls first.

The foundation is the most critical structural component of any structure and many failures are probably due to faulty foundations rather than any other cause. A good foundation must remain in position without sliding, bending, overturning or failing in any other way. To achieve this, the designer must make sure that the superstructure, foundation and soil act together. It is also important to study the nature, strength and likely behavior of soils under loads along with the knowledge of materials for foundations and superstructure. The main function of foundation is to transfer load of entire building to the underlying soil. The foundations of any structure should be laid much below the surface of the ground, for these four purposes:

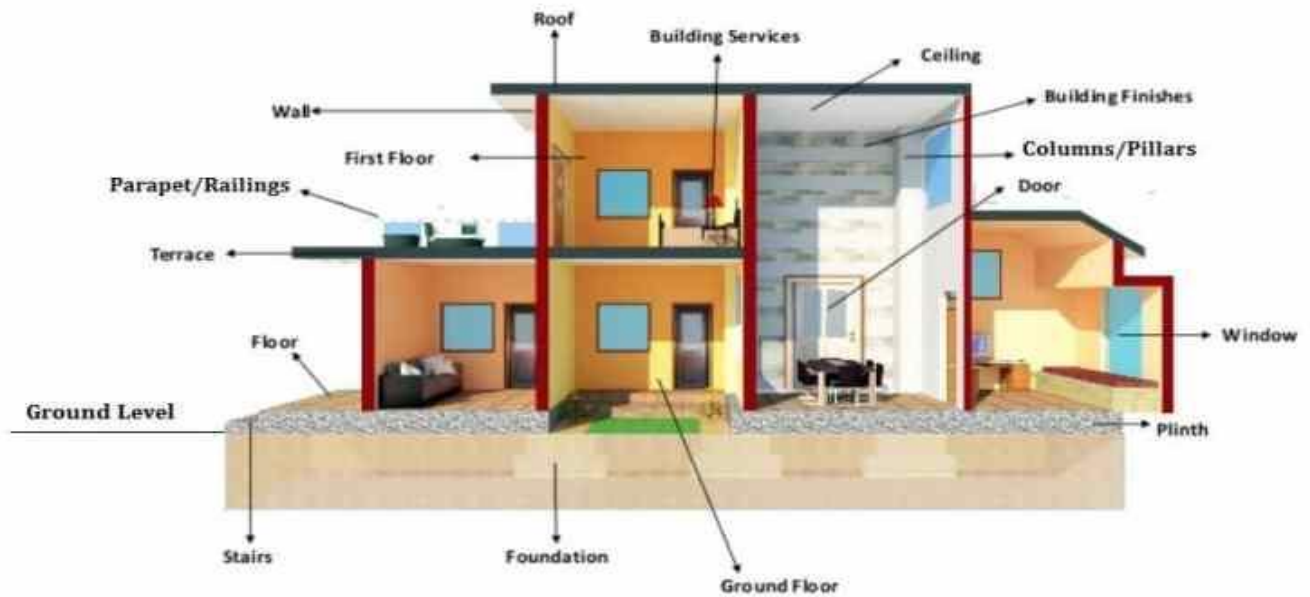
- To secure a good natural bed
- To protect the foundation courses from atmospheric influences and, and
- To increase the stability of structure against overturning due to wind uplift.
- To reduce risk of failure due to settlement of soil.

Foundation is the lowest part of a structure below the ground level which is in direct contact with the ground and transfers all the dead, live load and other loads to the soil on which the structure rests. The provision of foundation is made in such a manner that the soil below the foundation is not stressed beyond its safe allowable bearing capacity. Depending upon the type of soil existing at site, its safe bearing capacity and the type of building which is required to be constructed, a structure may need shallow or deep foundations. In case of load bearing walls, the foundation could be in the form of spread footings. For framed structures, the foundation could be in the form of independent column footings, combined footing, rafts or piles.

Walls are provided to enclose or divide the floor space in desired pattern. In addition, walls provide security, privacy, and give protection against sun, rain, cold and other adverse effects of weather. The division of floor space varies depending on the functions required to be performed in the building. In a well-planned layout, the walls divide the space in such a manner so as to achieve maximum carpet area and

minimum area of circulation. Walls are constructed by use of building units like bricks, stones, concrete blocks (hollow or solid) etc. The building units are bonded together with mortar in horizontal and vertical joints and construction is termed as masonry. When bricks are used as building units it is known as brick masonry and when stones are used as building units it is termed as stone masonry.

Walls can be broadly divided in two categories:

- (1) Load bearing walls and
- (2) Non-load bearing walls.

A load bearing wall supports its own weight as well as the super-imposed loads transfer it through floors/ roofs. A non-load bearing wall on the other hand carries its own weight and is not designed to carry super-imposed load from the structure. They are normally provided as partition walls.

Грамматический материал.

Разделительный вопрос (или tag question) называется так, потому что состоит из двух частей, разделенных запятой: основной части и «хвостика». Такой вопрос может выражать сомнение, удивление, недовольство, вежливость, иронию или желание получить подтверждение чего-либо. Первая часть вопроса выглядит как обычное предложение, и она может быть: утвердительной (он работает здесь); отрицательной (он не работает здесь). Вторая часть — «хвостик» является коротким вопросом. На русский язык его мы переводим как «не так ли» / «не правда ли». Именно этот хвостик и выражает сомнение. «Хвостик» меняется в зависимости от того, какой была первая часть предложения. Если первая часть утвердительная, то хвостик будет содержать отрицание. Если же первая часть содержит отрицание, то хвостик, наоборот, будет утвердительным. «Хвостик» в таких вопросах состоит из двух частей: вспомогательного глагола, модального глагола или глагола to be (зависит от того, что было использовано в первой части); действующего лица (я, ты, он, она, они, оно, мы, вы), используемого в первой части.

Давайте рассмотрим, как правильно построить такие предложения. Вспомогательные глаголы — это слова, которые не переводятся, а лишь выполняют роль указателей. Они помогают нам определить: время происходящего (настоящее, будущее, прошлое); количество действующих лиц (много или один).

Каждое время в английском языке имеет свой вспомогательный глагол (do/does, have/has, did, had, will). **Главное, запомнить: если в первой части предложение утвердительное, то во второй ставится отрицание.**

Схема образования таких предложений будет следующей: Утвердительное предложение + вспомогательный глагол + not + действующее лицо?

Методические рекомендации по работе с текстовым материалом (задание 1): Прежде чем приступить к переводу текста из п.8 необходимо дважды прочесть его. Речь пойдет о фундаменте. Переведите текст письменно в тетради. Будьте готовы ответить на вопросы к нему.

Методические рекомендации по работе в тетради (задание 2): В п.8 обратите внимание на 12 основных элементов конструкции зданий. Составьте предложения с каждым из элементов. Запишите предложения в тетрадь.

Методические указания по выполнению грамматических упражнений (задание 3): Для закрепления темы «Разделительный вопрос», прочитайте грамматический материал. Задайте 10 разделительных вопросов к тексту из п.8.

Выполните упражнение 3:

Выберите подходящий «хвостик» для разделительных вопросов. Переведите разговор.

Варианты «хвостиков»: haven't you – aren't you – won't I – don't they – isn't it – can you

Mark: You are going to Madrid next Friday,? (1)

Anna: Yes, I am going there by train.

Mark: Madrid is in Italy,? (2)

Anna: No, it's the capital of Spain, Mark.

Mark: Sorry. You have been to Spain before,? (3)

Anna: Yes, I've been there twice.

Mark: And you can't speak Spanish,? (4)

Anna: I can speak it a little.

Mark: I think Spanish people speak English too,? (5)

Anna: Unfortunately they speak only their native language.

Mark: It's a pity. Well, I will see you before Friday,? (6)

Контрольные вопросы:

- 1) What are the functions of foundation?
- 2) What categories of the walls do you know?
- 3) What is the tag question?

Критерии оценки выполнения практического задания:

Отметка 5 – «отлично» выставляется, если в тетради выполнены задания 1-3, без ошибок. По первому заданию проверяется краткий конспект.

Отметка 4 – «хорошо» выставляется, если в тетради представлен итог работы студента с некоторыми неточностями или работа выполнена правильно, но небрежно. Допускается до двух ошибок при выполнении работы.

Отметка 3 – «удовлетворительно» выставляется, если в тетради встречаются ошибки, задание выполнено не в полном объеме, есть замечания по упражнениям (более 2х). Необходима работа над ошибками.

Отметка 2 – «неудовлетворительно» выставляется, если обучающийся не выполнил работу в тетради или допустил более 5-ти ошибок при выполнении упражнения. Такая работа подлежит переделыванию.

9. Форма отчета: выполнение заданий в рабочих тетрадях.

10. Место проведения самоподготовки: читальный зал библиотеки.

Практическое занятие 4.

1. Название темы: Чтение и перевод технической документации. Притяжательный падеж существительных.

2. Учебные цели: создать условия для отработки обучающимся навыков и умений в чтении, письме, произнесении терминологии технической документации. Актуализировать знания о притяжательном падеже имен существительных.

3. Продолжительность занятия: 2 часа.

4. Материалы, оборудование, ТСО, программное обеспечение, оснащение, раздаточный материал: рабочая тетрадь, словарь.

5. Литература, информационное обеспечение: 1. Латина, С. В. Английский язык для строителей : учебник и практикум для среднего профессионального образования / С. В. Латина. - 2-е изд., испр. и доп. - Москва : Издательство Юрайт, 2018. - 135 с. - (Профессиональное образование).

6. Методические рекомендации по выполнению работы: изучите краткие теоретические и учебно-методические материалы по теме практического занятия. При выполнении работы соблюдайте последовательность действий.

7. Порядок выполнения работы:

Задание 1. Чтение и перевод текстового материала по теме занятия.

Задание 2. Написание эссе по теме занятия.

Задание 3. Выполнение грамматического упражнения 4.

8. Теоретические сведения

Текст для подгруппы 1. In accordance to the urban planning code of the Russian Federation, before the construction or reconstruction of any building, architectural and construction design is carried out in the form of preparation of design documentation. Project documentation is a collection of materials in textual form and in the form of diagrams and defines architectural, functional-technological, constructive and engineering solutions to ensure the construction and reconstruction of various facilities.

Project documentation is necessary to assess the conformity of a newly constructed or reconstructed object with the requirements of technical regulations before starting construction work during the examination, as well as to obtain a building permit and the subsequent development of working documentation to carry out construction and installation work directly on the basis of the decisions laid

down in the design documentation. In addition, when commissioning an object, it is evaluated for compliance with project documentation. The person preparing the project documentation is responsible for the quality of the project documentation and its compliance with the requirements of technical regulations.

Текст для подгруппы 2. STRUCTURE OF PROJECT DOCUMENTATION

For capital construction facilities for production and non-production purposes, the following 12 sections are included in the design documentation:

Section 1 “Explanatory Note”;

Section 2 “Scheme of the planning organization of the land plot”;

Section 3 “Architectural Solutions”;

Section 4 “Constructive and space-planning decisions”;

Section 5 “Information on engineering equipment, networks of engineering and technical support, list of engineering and technical measures, content of technological solutions”;

Subsection “Water supply system”;

Subsection “Water disposal system”;

Subsection “Heating, ventilation and air conditioning, heating networks”;

Subsection “Communication Networks”;

Subsection “Gas supply system”;

Subsection “Technological Solutions”;

Section 6 “Construction Organization Project”;

Section 7 “Project for the organization of demolition or dismantling of capital construction projects”;

Section 8 “List of measures for environmental protection”;

Section 9 “Fire Safety Measures”

Section 10 “Measures to Ensure Access for Persons with Disabilities”;

Section 10.1 “Measures to ensure compliance with energy efficiency requirements and the requirements for equipping buildings, structures and structures with meters for the use of energy resources”;

Section 11 “Estimate for the construction of capital construction projects”;

Section 12 “Other documentation in cases provided for by federal laws”.

For linear objects (roads, pipelines, power lines and other similar structures), design documentation consists of the following 9 sections:

Section 1 “Explanatory Note”;

Section 2 “Design of ROW”;

Section 3 “Technological and constructive solutions of a linear object. Artificial constructions”;

Section 4 “Buildings, structures and structures included in the infrastructure of a linear facility”;

Section 5 “Construction Organization Project”;

Section 6 “Project for the organization of work on the demolition (dismantling) of a linear object”;

Section 7 “Environmental Protection Activities”;

Section 8 “Fire Safety Measures”;

Section 9 “Construction estimate”.

Текст для подгруппы 3. What is “Explanatory Note”?

Explanatory note to the project is considered one from of the basic documents when doing a course or diploma work or begin to prepare documents for structure. It is here that all the necessary information on the justification of the chosen design, its description, application areas, technical characteristics is collected, all necessary calculations are presented.

To correctly and competently develop this document, it is necessary to thoroughly study special educational, normative and periodical literature. Explanatory note to the project should cover all the main issues of the topic. In this document there must be an analysis of the literature, and the results of independent research or experiments, all the characteristic features of the design or detail are necessarily considered, and a complex mathematical calculation of all the main nodes is carried out.

Any project, be it a student thesiswork on the development of a new node or machine parts, the introduction of new equipment in production or design development, architectural design of a building or structure, must necessarily **consist of two parts: design and explanatory**. If the explanatory note to the architectural project, diploma or coursework is missing or done incorrectly, the graphic part will be considered only theoretical developments.

The text part of the work should be framed according to the standards of ESKD (Unified System of Design Documentation) and the requirements of the SPDS standards (System of Design Documents for Construction) to design documents. The sheets with the text must have the appropriate form and the main inscription, all (except for the title one) are numbered and filed in a special folder.

Explanatory note to the project is carried out on paper format A4. The text can be written by hand in a clear and comprehensible handwriting or executed with the help of printing equipment. When using office equipment text should have a double spacing between the lines.

Задание для подгруппы 4.



Рисунок 4 – «На какие вопросы должна ответить «Пояснительная записка»?»

Грамматический материал.

The Possesive Case

Существительное в притяжательном падеже обозначает принадлежность, отвечает на вопрос «чей?» и выполняет функцию определения по отношению к другому существительному.

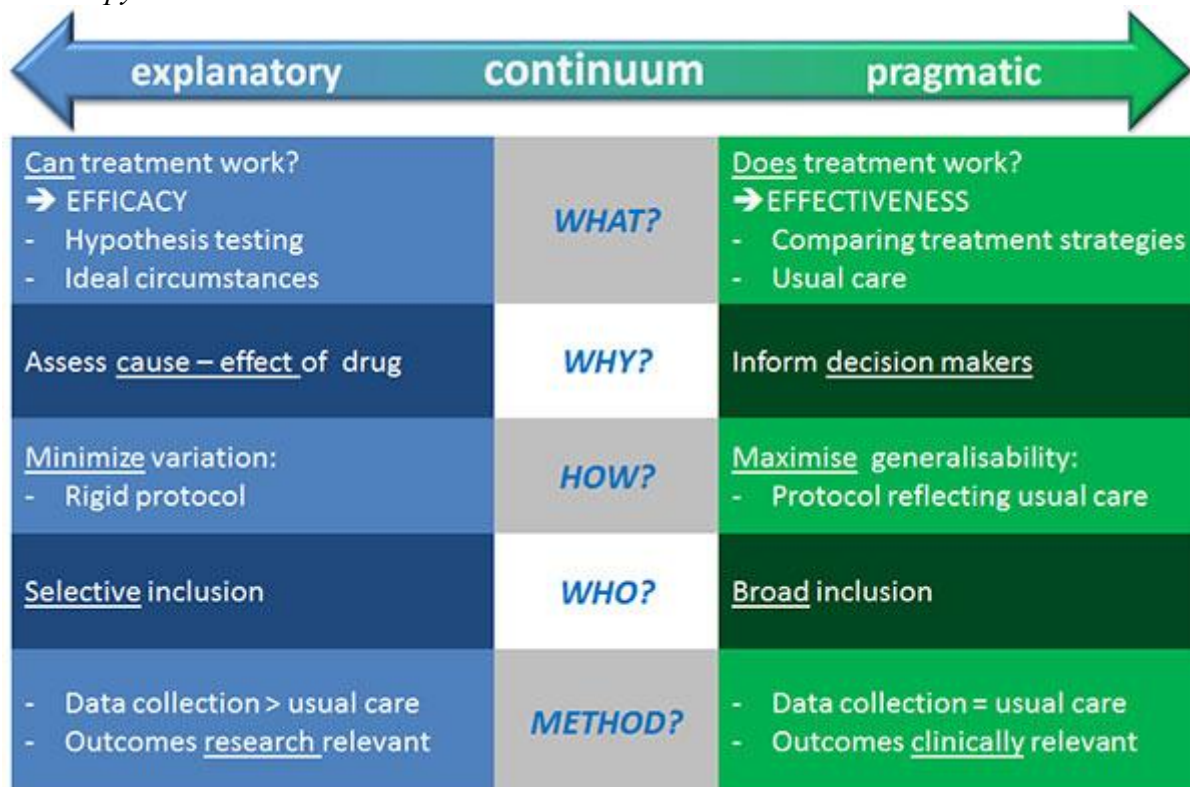
Согласно правилам английской грамматики существительное в притяжательном падеже занимает место перед существительным, которому оно служит определением. На русский язык оно передается через родительный падеж или притяжательное прилагательное:

Притяжательный падеж существительных образуется следующим образом:

1. С помощью прибавления апострофа и окончания – s (знака апострофа и буквы s) к существительному, если оно употребляется в единственном числе:

the father's rod
 the mother's bag
 the badger's tail
 Nina's report

удочка отца
 мамина сумка
 хвост барсука
 отчет Нины



Рисунок 5 – Перевод имен существительных в притяжательном падеже

Существует три варианта произношения окончания существительного в притяжательном падеже:

1) [s] – если существительное, к которому оно присоединяется, оканчивается на глухую согласную:
the cat's fur шерсть кошки
the snake's skin змеиная кожа

2) [z] – если существительное оканчивается на гласную или звонкую согласную:
the boy's decision решение мальчика
Tom's yacht яхта Тома
the kid's snow suit зимний комбинезон ребенка

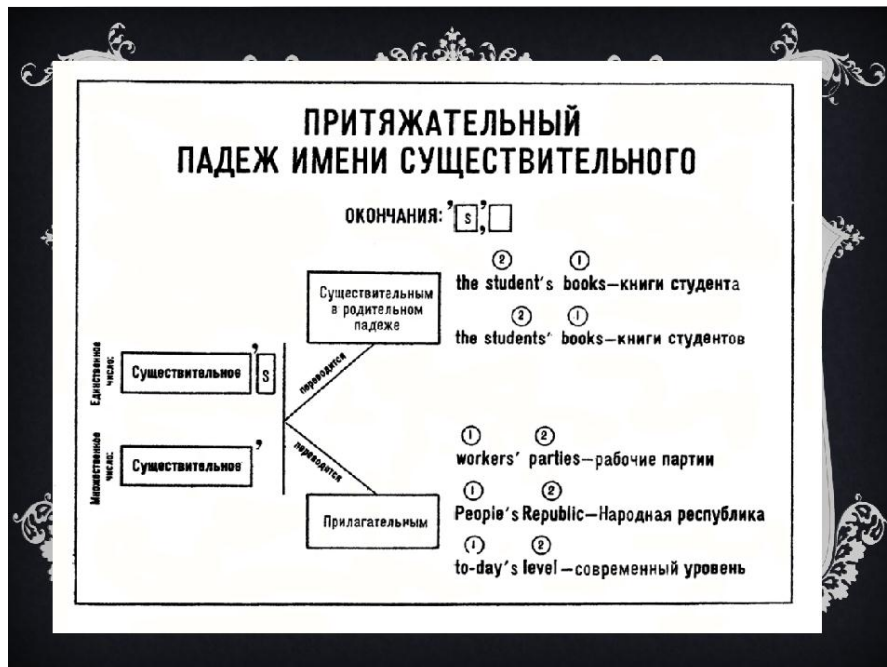
3) [ɪz] – если существительное оканчивается: -s, -ss, -se, -x, -sh, -ch, то есть на шипящие или свистящие звуки:
Rex's coat пальто Рекса
the fish's fin рыбий плавник

Примечание: Если существительное, которое необходимо поставить в притяжательный падеж, является именем собственным и оканчивается на букву –s, то притяжательный падеж образуется с помощью апострофа и окончания –s или только апострофа ':

James's rucksack рюкзак Джеймса
James' rucksack рюкзак Джеймса
Оба варианта являются правильными.

2. С помощью прибавления одного только апострофа, если существительное употребляется во множественном числе:

the students' mistakes ошибки студентов
the grandmothers' garden сад бабушек

Примечание:

А) Если при образовании множественного числа существительного не используется окончание –s, то притяжательный падеж образуется путем прибавления апострофа и окончания –'s, то есть фактически так, как его образуют существительные в единственном числе:

the mice's holes	норы мышей
the oxen's horns	рога быков
the people's opinion	мнение народа

Б) Подобным образом формируется притяжательный падеж неопределенно-личных местоимений:

somebody's umbrella	чей-то зонтик
everyone's rights	права каждого
nobody's room	ничья комната

3. Если необходимо образовать притяжательный падеж составного существительного, то апостроф ' и окончание – s прибавляется к последнему слову:

my mother-in-law's glasses	очки моей тещи (свекрови)
----------------------------	---------------------------

Это же правило применяется, если один предмет принадлежит двум или более лицам:

Helen and Bruce's house is enormous.	Дом Элен и Брюса огромный.
--------------------------------------	----------------------------

Однако если два или более лица *не обладают одним мнением*, предметом и так далее, то апостроф ' и окончание –s прибавляется к каждому существительному отдельно:

Helen's and Bruce's versions of this theory seem completely different.	Кажется, версии данной теории Элен и Брюса в корне отличаются.
--	--

Как правило, в форму притяжательного падежа ставятся одушевленные существительные. Однако притяжательный падеж может применяться и для неодушевленных существительных, которые обозначают:

1) расстояние или время:

- a) They live at two kilometers' distance from the farm.
Они живут на расстоянии двух километров от фермы.
- b) She had a week's holiday last year.
У нее был недельный отпуск в прошлом году.

2) страны, города, суда, автомобили

- a) Sydney is Australia's biggest city.
Сидней-самый крупный город Австралии.
- b) The "Kabara's" cargo consisted of bananas and pineapples.
Груз парохода «Кабара» состоял из бананов и ананасов.
- c) Oil is our country's biggest export.
Самая большая доля экспорта в нашей стране приходится на нефть.

3) названия организаций, газет:

the Sun's article	статья из газеты «Сан»
-------------------	------------------------

4) со словами nature (природа), water (вода), ocean (океан):

the ocean's pollution	загрязнение океана
the water's temperature	температура воды

5) названия месяцев, времен года, дней недели, времен суток:

winter's holiday	зимние каникулы
May's edition	майское издание
yesterday's newspaper	вчерашняя газета

6) название планет:

The Earth's atmosphere	атмосфера Земли
The Moon's soil	почва Луны

7) собирательные существительные:

the family's business

дело семьи

8) выражения, обозначающие денежные единицы или количество со словом worth (стоимость, ценность):

Could you give me a pound's worth of chips, please?

Дайте мне, пожалуйста, чипсы за один фунт.

9) названия магазинов, компаний, обслуживающих центров, домов, где слова house (дом), office (офис), shop (магазин) опускаются в оборотах, выражающих обстоятельство места:

Was there anything nice at the butcher's this morning?

Было ли что-нибудь хорошее в мясном магазине сегодня утром?

10) в некоторых устойчивых выражениях:

for God's sake!

ради Бога!

for order's sake

порядка ради

at a stone's throw

в двух шагах

Для выражения принадлежности часто используется существительное с предлогом 'of', что эквивалентно русскому родительному падежу. Обычно такая структура применяется с неодушевленными существительными:

the door of the garage

дверь гаража

the top of the mountain

вершина горы

Методические рекомендации по чтению и переводу текстового материала (задание 1):

Группа делится на подгруппы по 3 человека. Каждая подгруппа переводит свою часть текстового материала, а затем докладывает всей группе и преподавателю о выполненном задании. Параллельно выписываются новые слова и выражения.

Методические рекомендации по написанию эссе (задание 2): см. стр.10.

Каждый обучающийся выбирает себе тему, соответствующую наименованию раздела / подраздела из п.8. Например: Section 3 "Architectural Solutions"; Subsection "Water disposal system" и пишет эссе на выбранную тему, объемом до 1 страницы письменного текста. Пишите разборчиво.

Задание может быть выполнено и в печатной форме.

Методические рекомендации по выполнению грамматического задания (задание 3):

Упражнение 4. Поставьте существительное в скобках в правильную форму притяжательного падежа

1. This is watch. (Tony)

2. My birthdays are in June. (brothers)

3. The shoes are dirty. (children)

4. favourite food is pasta. (Jake)

5. The room is upstairs. (teachers)

6. This is my task. (colleague)

7. I always follow my advice. (sister)

8. What is this name? (boy)

9. This is my family. (friend)

Контрольные вопросы:

1. What new words and expressions did you write down in your vocabulary?
2. What is the English for «техническая документация»?
3. What questions must technical documentation answer?

Критерии оценки выполнения практического задания:

Отметка 5 – «отлично» выставляется, если в тетради выполнены задания 1-3, без ошибок.

Отметка 4 – «хорошо» выставляется, если в тетради представлен итог работы студента с некоторыми неточностями или работа выполнена правильно, но небрежно. Допускается до двух ошибок при выполнении работы.

Отметка 3 – «удовлетворительно» выставляется, если в тетради встречаются ошибки, задание выполнено не в полном объеме, есть замечания по упражнениям (более 2х). Необходима работа над ошибками.

Отметка 2 – «неудовлетворительно» выставляется, если обучающийся не выполнил работу в тетради или допустил более 5-ти ошибок при выполнении упражнения. Такая работа подлежит переделыванию.

9. Форма отчета: выполнение заданий в рабочих тетрадях.

10. Место проведения самоподготовки: читальный зал библиотеки.

Практическое занятие 5.

1. Название темы: Технологическая последовательность выполнения отделочных строительных работ. Конструкция "to be going to".

2. Учебные цели: сформировать представление обучающихся о технологической последовательности выполнения отделочных работ, актуализировать знания о конструкции "to be going to".

3. Продолжительность занятия: 2 часа

4. Материалы, оборудование, ТСО, программное обеспечение, оснащение, раздаточный материал: рабочая тетрадь, словарь.

5. Литература, информационное обеспечение: 1. Латина, С. В. Английский язык для строителей : учебник и практикум для среднего профессионального образования / С. В. Латина. — 2-е изд., испр. и доп. — Москва : Издательство Юрайт, 2018. — 135 с. — (Профессиональное образование).

ЭР 2 - <https://olymp.in/en/news/2-otdelochnye-i-stroitelnye-raboty/434>

6. Методические рекомендации по выполнению работы: изучите краткие теоретические и учебно-методические материалы по теме практического занятия. При выполнении работы соблюдайте последовательность действий.

7. Порядок выполнения работы:

Задание 1. Чтение и перевод текста п.8.

Задание 2. Работа в словаре.

Задание 3. Выполнение упражнения с конструкцией "to be going to".

8. Теоретические сведения

Текст. Types of finishes. Finishing protects the building from atmospheric and other external influences, increases its service life, decorates the building. For exterior finishing (in the exterior), plastering, lining with marble, granite, ceramics, decorative brick, modeling, decorative painting are used. In the interior (interior) use the same materials as in the exterior, as well as wallpaper, linoleum, tile, parquet, carpentry, synthetic materials (plastics). Despite the variety of finishing materials and types of finishing, plastering remains one of the most common types of finishing work, especially for brick buildings.

After hardening, the plaster applied to the surface forms a solid layer - plaster, which is necessary in order to insulate the building, improve sound insulation, ensure complete or partial fireproofing of the

building and protect its wooden parts from rotting. Plastered rooms are easier to keep clean, as they can be painted or pasted over with wallpaper. Properly executed plaster is not only durable (it can stand for centuries), but also gives their surfaces a more beautiful look.

Plasters are ordinary and decorative. Ordinary plasters usually serve as the basis for painting. They are made of lime-sand and cement-sand, lime-cement-sand, clay, gypsum and other solutions. In terms of accuracy and cleanliness, they are divided into: simple, improved and high-quality. Among ordinary plasters, special ones are distinguished: waterproofing, gas insulating, sound-absorbing, heat-resistant, X-ray protective. Decorative plasters are made from pre-painted solutions. Decorative plasters include lime-sand colored, terrazitic and stone. The sequence of construction and finishing works. The process of building a building consists of a set of works performed in a specific sequence. First of all, the underground part of the building is erected (zero cycle): earthworks are carried out, the foundations, the basement part and the floors are mounted. At the same time, underground communications are being laid: pipes for hot and cold water, heating, sewage, gas supply, telephone cable, electrical cable.

After completing the zero cycle, proceed to the construction of the above-ground part of the building: walls, interfloor and attic floors, stairwells, partitions, roofs and installation of elevators. Construction is carried out in the following sequence: in houses with load-bearing walls on each floor, first walls are erected with a staircase, then the ceiling above the floor, in houses of frame construction, the frame is first mounted, and then the walls. The final stage of the construction of the above-ground part is the construction of the roof. In the course of work, they mount heating, ventilation, sanitary equipment, electrical wiring. In the walls of brick, large blocks or monolithic concrete, window and door blocks are installed either after the installation of each floor, or after the construction of the entire building. The panels are delivered to the building with factory-installed window and door blocks. Before installing appliances for heating and open pipelines in brick walls, plaster niches for the installation of these devices. Internal plastering and other finishing works in multi-storey buildings begin from the upper floors.

To speed up the work, it is allowed to finish finishing the roofing, in this case the work is carried out from the lower floors of the building, but on condition that at least two floors are installed above the finished rooms. Wooden chopped houses are plastered only after their complete precipitation, but not earlier than one year after construction. Frame and panel wooden houses, assembled from standard parts and installed on a rigid base, are allowed to plaster immediately after the assembly of the building and the roof structure. Gypsum or other cladding sheets of the surface is finished in the same time as the monolithic plaster, but under the condition that the humidity of the air in operating conditions does not exceed 60%. Facing surfaces with ceramic tiles is performed simultaneously with plastering or a little later. Interior finishing works, including plastering, are carried out before flooring, but after partitions, door and window frames, built-in furniture are installed, internal plumbing, sewage, heating systems are installed, and, if required, tubes for hidden wiring are installed. If the surface is revetted with plaster or other cladding sheets, then, in addition, the installation of the base for parquet and linoleum, as well as plastered space for heating and other appliances must be completed.

After completing and drying the plaster, proceed to the preparation of the foundation of the floor under the flooring of linoleum or parquet. At the same time, they first clean it of mortar, dirt and dust, then correct the defects of the base of the floor and ground it. To improve sound insulation on the base stick fibreboard in two layers on bitumen mastics. A day later, lay parquet or linoleum. After laying parquet or linoleum, the baseboards are nailed, the floor is covered with paper, then with acacia or roofing felt to protect against contamination, and only after that they start painting and wallpaper works. After completing these works, the glassine and paper are cleaned, the linoleum is wiped with a wet cloth, and the flooring is polished with sandpaper. Linoleum on a warm basis is laid after painting and wallpaper works. Sometimes finishing work is carried out in such a sequence. First, the base under the floor is filled with sawdust or covered with glass roofing paper or roofing felt, plastering and painting work, removing sawdust, asphalt, correcting base defects, laying parquet or linoleum, plinths are nailed.

Грамматический материал.

Конструкция **to be going to** используется только в настоящем и прошедшем временах. Она представляет собой глагол **to go** в форме Present Continuous (am / is / are going) или Past Continuous (was / were going), после которого используется инфинитив (первая форма) смыслового глагола с частицей **to**.

Настоящее время

- *I am going to visit my parents next week.* – Я собираюсь навестить своих родителей на следующей неделе.
- *Matt is going to help me with my work.* – Мэтт собирается помочь мне с моей работой.
- *Ann and Sam are going to buy this car.* – Энн и Сэм собираются купить эту машину.

Прошедшее время

- *She was going to be here.* – Она собиралась сюда прийти.
- *They were going to travel but they couldn't.* – Они собирались путешествовать, но у них не получилось.

Отрицательное предложение образуется с помощью частицы **not**, которая ставится после вспомогательного глагола to be (am / is / are или was / were).

Настоящее время

- *I'm not going to do this!* – Я не собираюсь это делать!
- *They are not going to play tennis today.* – Они не собираются играть в теннис сегодня.

Прошедшее время

- *Peter wasn't going to meet Ann tonight.* – Питер не собирался встретиться с Энн сегодня вечером.
- *We were not going to buy this TV set but it was on sale.* – Мы не собирались покупать этот телевизор, но на него была скидка.

Вопросительное предложение с to be going to образуется с помощью вынесения вспомогательного глагола **to be (am / is / are или was / were)** в начало предложения.

Настоящее время

- *Is she really going to say that?* – Она действительно собирается сказать это?
- *Are you going to eat this piece of cake?* – Ты собираешься есть этот кусок торта?

Прошедшее время

- *Was he going to rob you?* – Он собирался тебя ограбить?
- *Were they going to visit Paris this week?* – Они собирались посетить Париж на этой неделе?

Специальный вопрос с to be going to образуется с помощью вопросительного слова или фразы, которая ставится в самом начале предложения. Дальнейший порядок слов такой же, как в общем вопросе.

- *What are you going to do now?* – Что ты собираешься делать теперь?
- *Where were they going to meet?* – Где они собирались встретиться?

Конструкция **to be going to** может использоваться для **выражения приказа или строгого запрета** по отношению к кому-то.

You are going to do your homework right now! – Ты сейчас же сядешь за свои уроки!

You are not going to say that! – Ты не скажешь этого!

Конструкция **to be going to в форме прошедшего времени (was / were going to)** означает, что запланированное действие так и не произошло.

I was going to invite you to the cinema but you were busy. – Я собирался пригласить тебя в кино, но ты была занята.

They were going to get married but it didn't happen. – Они собирались пожениться, но это не произошло.

Для избежания тавтологии после конструкции **to be going to** желательно не использовать смысловые глаголы **to go (идти)** и **to come (приходить)**.

Неправильно

I'm going to go to Paris. – Я собираюсь поехать в Париж.

He was going to come to that party. – Он собирался прийти на ту вечеринку.

Правильно

I'm going to Paris. – Я собираюсь поехать в Париж.

He was going to be at that party. – Он собирался быть на той вечеринке.

Конструкция to be going to в разговорной речи часто усекается до формы to be gonna, после которой смысловой глагол используется без частицы to.

going to = gonna

I'm gonna leave soon. I don't wanna be late. – Я скоро пойду. Не хочу опоздать.

Ralph is not gonna do anything about that. – Ральф не собирается ничего делать по этому поводу.

Методические рекомендации по работе с текстовым материалом (задание 1):

Прочитайте дважды и переведите текст. Письменно в тетради. Обращайте внимание на новую лексику. Пишите корректно и разборчиво, задание подлежит оцениванию.

Методические рекомендации по работе в словаре (задание 2):

В тексте много новой профессиональной лексики. Запишите ее в словарь, переведите, транскрипция обязательна. У вас должно добавиться не менее 20 слов.

Методические рекомендации по работе над упражнением (задание 3): см.стр.9

Упражнение 5. Переведите следующие предложения на английский язык:

1. Она собирается купить это платье?
2. Мы собираемся пойти на день рождения друга.
3. Он не собирается обедать.
4. Ты собираешься помогать мне?
5. Они собирались поехать на природу, но не смогли.
6. Вы собираетесь жить вместе?
7. Она не собирается выходить замуж.
8. Он собирался встретиться с ней, но ему надо было работать.

Контрольные вопросы:

1) Finishing protects the building from atmospheric and other external influences, increases its service life, decorates the building, does it?

2) What types of finishing works would you divide into? (На какие виды вы бы поделили отделочные работы?)

3) What is the Russian for «precipitation»?

Критерии оценки выполнения практического задания:

Отметка 5 – «отлично» выставляется, если в тетради выполнены все задания без ошибок.

Отметка 4 – «хорошо» выставляется, если в тетради представлен итог работы студента с некоторыми неточностями или работа выполнена правильно, но небрежно. Допускается до двух ошибок при выполнении работы.

Отметка 3 – «удовлетворительно» выставляется, если в тетради встречаются ошибки, задание выполнено не в полном объеме, есть замечания по переводам (более 2х). Необходима работа над ошибками.

Отметка 2 – «неудовлетворительно» выставляется, если обучающийся не выполнил работу в тетради или допустил более 5-ти ошибок при выполнении перевода. Такая работа подлежит переделыванию.

9. Форма отчета: выполнение заданий в рабочих тетрадях.

10. Место проведения самоподготовки: читальный зал библиотеки.

Практическое занятие 6.

1.Название темы: Чемпионаты World Skills International (WSI). Знакомство.

2.Учебные цели: сформировать представление обучающихся о чемпионатах WSI, совершенствовать навыки диалогового общения.

3. Продолжительность занятия: 2 часа.

4. Материалы, оборудование, ТСО, программное обеспечение, оснащение, раздаточный материал: рабочая тетрадь, словарь.

5. Литература, информационное обеспечение: ЭР 3 - <https://www.worldskills.org/about/worldskills/>

ЭР 4 - <https://www.youtube.com/d6107fff-6d58-426a-9f58-8c7f60c15689>

6.Методические рекомендации по выполнению работы: изучите краткие теоретические и учебно-методические материалы по теме практического занятия. При выполнении работы соблюдайте последовательность действий.

7.Порядок выполнения работы:

Задание 1. Аудирование. Просмотр видеоролика «What is World Skills?»

Задание 2. Работа с текстовым материалом п.8.

Задание 3. Написание эссе «Что ты узнал о WSI?»

Задание 4. Чтение и составление диалогов «Знакомство».

8.Теоретические сведения

WorldSkills International — ведущая международная организация, которая занимается повышением стандартов и статуса профессионального мастерства среди молодёжи. Сегодня в «WorldSkills» состоит более 60 стран и регионов, и количество членов организации неуклонно растёт.



Рисунок 6 – Логотипы WSI и WSRussia

Задание: Зайдите на сайт чемпионата WSI и зарегистрируйтесь на нем. Таким образом вы получите доступ к информации о чемпионате, его истории, документации, компетенциям по своей профессии. Как вы уже поняли из ролика, чемпионаты World Skills International проводятся, в том числе, и по направлению «Строительство и строительные технологии» (Construction and Building Technology). Это ваше профессиональное направление. В ходе изучения дисциплины «Иностранный язык в профессиональной деятельности» нам предстоит изучить новую лексику, познакомиться с международными профессиональными стандартами, видами работ.

Если ваши профессиональные достижения позволят вам участвовать в WSI/ WSR (World Skills Russia), вы отправитесь на чемпионат. Вам придется контактировать с членами жюри, учестниками из других стран, понадобятся умения диалогового общения: приветствия, знакомства, представления и ряд других.

The Infrastructure List - Инфраструктура, один из первых и основных документов, с которым вы познакомитесь на сайте или по приезде на чемпионат. У вас есть возможность узнать из текста, что включает в себя этот документ. Нажмите на электронную ссылку и просмотрите, как выглядит The Infrastructure List.



WorldSkills - Infrastructure Lists.html

Text 1.

The Infrastructure List details all equipment, materials and facilities provided by the Competition Organizer. The Infrastructure List specifies the items and quantities requested by the Experts for the next Competition. The Competition Organizer will progressively update the Infrastructure List specifying the actual quantity, type, brand, and model of the items. Items supplied by the Competition Organizer are shown in a separate column. At each Competition, the Experts must review and update the Infrastructure List in preparation for the next Competition. Experts must advise the Technical Director of any increases in space and/or equipment. At each Competition, the Technical Observer must audit the Infrastructure List that was used at that Competition. The Infrastructure List does not include items that Competitors and/or Experts are required to bring and items that Competitors are not allowed to bring – they are specified below. Toolboxes must remain in the allocated work area for the duration of the Competition. The Competitor's measuring

tape and square will be used during assessment. It is the Competitor's responsibility to provide their own measuring tools for assessment. Competitors are allowed to bring digital measuring devices to use during the Competition. The only power tools that can be used in the Competition site are those supplied by the Competition Organizer. Profiles are permitted but must be assembled during Competition time.

Text 2.

A man, who has been an apprentice for some years in a building trade and has therefore enough skill to be considered **a skilled worker** at his trade, is called tradesman or craftsman.

Bricklayer is a tradesman who builds and repairs brickwork, lays and joints salt glazed stoneware drains, sets, chimney pots, manhole frames and fireplaces. He renders brickwork, including the insides of manhole. A sewer and tunnel bricklayer is **a specialized bricklayer**. In some districts of Great Britain, bricklayers also fix wall and flooring tiles, and slating and lay plaster and granolithic floors. But elsewhere these are plasterer's specialties.

Mason is a stone worker or stone setter. In Scotland and the USA a bricklayer is usually also a mason who sets prepared stones in walls, whether the stone be only facing or to the full wall thickness.

Диалог о знакомстве/ Dialogue about acquaintance:

Anna: Hello, my name is Anna.

John: Hi, my name is John.

Anna: Nice to meet you John, where are you from?

John: I am from Sweden, and where do you come from?

Anna: I am from Portugal.

John: How old are you, Anna?

Anna: I am 20, and how old are you?

John: I am 30.

Anna: Can you tell me a little more about yourself?

John: I am a doctor and I moved a while ago to Berlin. I always wanted to speak English fluently, and have finally decided to do this English course.

Джон: Я врач, и я недавно переехал в Берлин. Я всегда хотел свободно говорить по-английски и, наконец, решил посещать курсы английского языка.

Anna: I am learning English to improve my speaking skills too. I was born and raised in Lisbon but decided to move to Berlin two years ago

Анна: Я изучаю английский, чтобы улучшить свои разговорные навыки. Я родилась и выросла в Лиссабоне, но решила переехать в Берлин два года назад.

John: Would you like to practice our speaking skills and make a dialogue together?

Anna: That sounds great. We often get homework to make dialogues. I think it would help us.

Методические рекомендации по аудированию (задание 1): см.стр.13

Методические рекомендации по работе с текстовым материалом (задание 2):

Нижеприведенные слова и выражения относятся к вашей профессии непосредственно. Перепишите их в словарь, переведите и выучите наизусть. Подготовьтесь к словарному диктанту.

1. architectural stonemasonry,
2. bricklaying,
3. cabinetmaking,
4. carpentry,
5. concrete construction work,
6. electrical installations,
7. joinery,
8. landscape gardening,
9. painting and decorating,
10. plastering and drywall systems,
11. plumbing and heating,
12. refrigeration and air conditioning,
13. wall and floor tiling.

В тексте 2 найдите новую для вас лексику. Она будет связана с названием профессий. Запишите

эти профессии в словарь или тетрадь, переведите, добавьте транскрипцию.

Методические рекомендации по написанию эссе (задание 3): см.стр.10

Ознакомьтесь с методическими материалами по написанию эссе. И после просмотра видео о WSI, приступайте к работе. Ваше эссе должно быть объемом не более одной страницы письменного текста на английском языке. Вы можете использовать нижеследующие слова и выражения.

Предварительно запишите их в словарь или тетрадь, напишите транскрипцию.

equipment - оборудование

facilities – предметы оборудования, средства

items and quantities- элементы и количество

expert - организатор, эксперт.

competition - конкурс

competitor - участник конкурса

the competition organizer- организатор конкурса

to review - обновлять

preparation - подготовка

technicaldirector –технический директор

technical observer – технический наблюдатель

to include - включать

to require - требовать

toolbox – ящик для инструментов

measuring tape - измерительная лента

responsibility - обязанность

assessment - оценивание

digital measuring devices - цифровые измерительные приборы

power tools- электроинструмент

competition site - соревновательная площадка

to be permitted - допускаться

beassembled - собираться

Методические рекомендации по работе с диалогами (задание 4):

Диалоговое общение – важный инструмент развития разговорной речи. И начинается оно всегда со знакомства, умения представить себя, понять рассказ другого человека. В п.8 приведен пример диалога о знакомстве. Ваша задача – составить аналогичный диалог со своим участием и воображаемым участником WSI. В диалоге вам предстоит назвать свои: имя, возраст, будущую профессию, место проживания, цель изучения английского языка.

Контрольные вопросы:

1) Read the text again and choose the best title. Прочтите и дайте название текста.

A. The Infrastructure List

B. The Competitor's responsibility

C. Skills Competitions

2) Ответьте на вопросы к тексту 2:

- Who is called a tradesman or a craftsman?
- Whose trades were originally the same?
- What kind of work does a bricklayer perform?
- What kind of work does a mason perform?

Критерии оценки выполнения практического задания:

Отметка 5 – «отлично» выставляется, если в тетради выполнены задания без ошибок.

Отметка 4 – «хорошо» выставляется, если в тетради представлен итог работы студента с некоторыми неточностями или работа выполнена правильно, но небрежно. Допускается до двух ошибок при выполнении работы.

Отметка 3 – «удовлетворительно» выставляется, если в тетради встречаются ошибки, задание выполнено не в полном объеме, есть замечания по переводам (более 2х). Необходима работа над

ошибками.

Отметка 2 – «неудовлетворительно» выставляется, если обучающийся не выполнил работу в тетради или допустил более 5-ти ошибок при выполнении перевода. Такая работа подлежит переделыванию.

9. Форма отчета: выполнение заданий в рабочих тетрадях.

10. Место проведения самоподготовки: читальный зал библиотеки.

Практическое занятие 7.

1.Название темы: Компетенции World Skills International. Устойчивые выражения с глаголом "to be".

2.Учебные цели: познакомить обучающихся к компетенциями чемпионата, актуализировать знания и умения применять устойчивые выражения с глаголом "to be".

3. Продолжительность занятия: 4 часа.

4. Материалы, оборудование, ТСО, программное обеспечение, оснащение, раздаточный материал: рабочая тетрадь, словарь. ТВ, подключенный к сети Интернет.

5. Литература, информационное обеспечение: ЭР 5 -

<https://worldskills.org/what/competitions/>

6.Методические рекомендации по выполнению работы: изучите краткие теоретические и учебно-методические материалы по теме практического занятия. При выполнении работы соблюдайте последовательность действий.

7.Порядок выполнения работы:

Задание 1. Работа с текстовым материалом.

Задание 2. Составление кроссворда.

Задание 3. Выполнение упражнения.

8.Теоретические сведения

WorldSkills Competitions are the gold standard of skills excellence. They inspire young Competitors to reach new heights, helping them turn their passion into a profession.

Ближайшие по времени соревнования планируются на (в случае победы над пандемией):

WorldSkills Lyon 2024

10-15 September 2024



The 47th WorldSkills Competition will take place 10-15 September 2024, following the postponement of the 46th WorldSkills Competition in Shanghai, China, by one year due to the COVID-19 pandemic.

WorldSkills Shanghai 2022

12-17 October 2022



The 46th WorldSkills Competition, earlier postponed, will take place in Shanghai, China in October 2022.

Если вы приняли решение об участии в WSI, вам необходимо ознакомиться с компетенциями, которым вы должны будете соответствовать. Необходимо отметить, что ваше участие в престижных международных соревнованиях, значительно повышает ваш рейтинг в глазах потенциальных работодателей, может способствовать росту ваших будущих доходов.

Из Справочника Компетенций World Skills мною были выбраны те компетенции, которые для вас являются профессиональными. Примечание: номера по порядку сохранены в соответствии со Справочником компетенций World Skills (таблица 3).

Таблица 3 – Компетенции WSI, соответствующие профессии **08.01.25** Мастер отделочных строительных и декоративных работ

№ п/п	Русское наименование компетенции	Вид компетенции*	Английское наименование компетенции
1	2	3	4
16.	Архитектурная обработка камня	International	
24.	Бетонные строительные работы	International	
117.	Кирпичная кладка	International	
160.	Малярные и декоративные работы	International	
200.	Облицовка плиткой	International	
383.	Сухое строительство и штукатурные работы	International	Plastering and DryWall Systems
416.	Укладка напольных покрытий	International	Floor Laying

*Авторами выбраны только международные компетенции, поскольку каждой из них может соответствовать несколько российских компетенций (с сохранением названия). Пустые строки в столбце 4 оставлены для последующего их заполнения обучающимися

Text. Demo Exam and Skills Passport

The Demo Exam and Skills Passport are initiatives developed by WorldSkills Russia. According to the WorldSkills Russia methodology, the Demo Exam is a procedure for assessing expertise, knowledge and practical skills under simulated operational conditions against WorldSkills standards. The Demo Exam is a model for the independent assessment of the quality of training offered by secondary vocational education, higher education, supplementary education and vocational training programmes. It is also a tool for assessing a company's employees according to best national and international practices.

To hold a Demo Exam, WorldSkills Russia experts develop test projects and assessment criteria based on the test projects of national and international WorldSkills Competitions. The Exam is based on the current requirements of the job market and not on any relative standards. This is why the examinees are assessed by independent industry experts familiar with the real-life requirements at production sites or the office. The experts also pass specialised training at WorldSkills Russia Academy and have experience in assessing skills using the WorldSkills methodology.

During the Exam, examinees demonstrate their practical skills while performing some specific operations. The assessment system for different skills contains anywhere from 50 to 100 criteria. These criteria are universal, measurable and internationally understandable. The test projects in the Demo Exam also identify gaps in the students' skills, thus enabling educational institutions to adjust the training programme in order to reduce the gap between the employer's requirements and the skills of the graduates. Educational institutions improve their training system and students practice their skills for a real-life sector of the economy, while businesses get access to a database of skilled human resources corresponding to all established standards.

The Demo Exam takes place at sites equipped with state-of-art industrial technologies corresponding to modern workstation requirements. WorldSkills Russia performs the accreditation of such exam sites. Over 2000 companies took part in the Demo Exam in 2019. Since 2017, the Demo Exam was acknowledged by over 600 Russian and international companies. The Demo Exam results are assessed in an electronic system and displayed in the personal profiles of the participants on a digital platform. Based on the results of the Demo Exam, the participants receive a Skills Passport listing their particular skills. It specifies the modules completed by a student. A participant's results are shown in a graph that also displays the minimum

and maximum admissible results according to the standard.

The Skills Passport is a unified system of skills recognition that gathers different disciplines into a matrix to be presented to an employer. The system was launched by WorldSkills Russia in 2017. The Skills Passport is registered as a record in a database and issued in the form of a certificate based on the results of a Skills Competition, Demo Exam or final examination in colleges or universities.

The purpose of the initiative - is to create a clear reference point for training and a comprehensible tool for the acknowledgement of skills. About 40 companies, including state corporations, have already acknowledged the Skills Passport as a tool for the independent assessment of student training. They also participate in the development of assignments and in assessment. The Skills Passport enables an employee to select the required specialist with the right set of skills. At the same time, a specialist receiving a skills passport can be sure that he/she will be in demand. The main objective of WorldSkills Russia is to create a globally accepted skill assessment system.

Перейдем к лексическому материалу иного рода. Рассмотрим устойчивые выражения с глаголом "to be" (таблица 4).

Таблица 4 – Некоторые примеры устойчивых выражений с глаголом «to be» с транскрипцией и переводом

	Транскрипция	Перевод	Задание 2 (перевести)
to be sorry	[tu: bi: 'sɔ:ri]	сожалеть	<i>Мы сожалели.</i>
to be interested in	[tu: bi: 'intrɪstɪd ɪn]	интересоваться	<i>Я интересуюсь спортом.</i>
to be afraid of	[tu: bi: ə'freɪd əv]	бояться	<i>Они боятся собак.</i>
to be surprised at	[tu: bi: sə'praɪzd ət]	быть удивленным	<i>Почему ты удивлена?</i>
to be hungry	[tu: bi: 'hʌŋɡri]	быть голодным	<i>Мы были голодными.</i>
to be ill	[tu: bi: ɪl]	быть больным	<i>Она заболевает.</i>
to be busy	[tu: bi: 'bɪzi]	быть занятым	<i>Вы заняты?</i>
to be free	[tu: bi: frɪ:]	быть свободным	<i>Я буду свободен завтра.</i>
to be married	[tu: bi: 'mæɪrɪd]	быть женатым	<i>Вы замужем?</i>
to be angry with	[tu: bi: 'æŋɡri wɪð]	сердиться на	<i>Почему он сердится на босса?</i>
to be hot	[tu: bi: hɒt]	жарко	<i>Мне жарко.</i>
to be cold	[tu: bi: kəʊld]	замерзнуть	<i>Тебе холодно?</i>
to be sleepy	[tu: bi: 'sli:pi]	хотеть спать	<i>Я хочу спать.</i>
to be late for	[tu: bi: leɪt fɔ:]	опаздывать	<i>Мы опаздываем в театр.</i>
to be tired of	[tu: bi: 'taɪəd əv]	устать от	<i>Я устал.</i>
to be in love with	[tu: bi: ɪn lʌv wɪð]	быть влюбленным в	<i>Я был влюблен в тебя.</i>
to be on the pension	[tu: bi: ɒn ðe penʃn]	быть на пенсии	<i>Моя бабушка на пенсии.</i>

Методические рекомендации по работе с текстовым материалом (задание 1): В п.8 представлен текстовый материал о чемпионатах WSI и его компетенциях. Уделите особое внимание тексту Demo Exam and Skills Passport. Переведите текстовый материал письменно, выделяя новые слова. Пишите разборчиво.

Методические рекомендации по составлению кроссворда (задание 2): см.стр.12. Вначале прочитайте рекомендации по составлению кроссвордов на указанной странице пособия. В п.8 имеется таблица 3. В ней в столбце 4 есть пропущенные места. Их необходимо заполнить английскими дефинициями. Теперь вы знаете английские эквиваленты существительных: камень, бетон, кирпич, облицовка и др. Запишите их в словарь. Именно из них вы будете составлять кроссворд. Слов в кроссворде должно быть не менее 12. Следуйте правилам. Пользуйтесь линейкой.

Примечание: в кроссворде можно использовать профессиональные термины из предыдущих тем. Но они должны быть именами существительными в единственном числе, нарицательными (не

собственными).

Методические рекомендации по выполнению упражнения (задание 3):

Устойчивые выражения с глаголом «to be», приведенные в таблице 4, подлежат заучиванию. Чтобы вы легко могли использовать их в речи, необходимо их закрепить путем выполнения следующего упражнения: в таблице 4 последний столбец представляет собой задание. Необходимо перевести предложения с русского на английский язык. Обращайте внимание на время глагола. Пишите аккуратно, работа подлежит оцениванию.

Контрольные вопросы:

- 1) WorldSkills Competitions are the gold standard of skills excellence, aren't they?
- 2) What do WSI inspire young Competitors?
- 3) When and where *will* the next WSI Championship *be* held?

Критерии оценки выполнения практического задания:

Отметка 5 – «отлично» выставляется, если в тетради выполнено задание без ошибок. Студент активно участвовал в выполнении задания «3».

Отметка 4 – «хорошо» выставляется, если в тетради представлен итог работы студента с некоторыми неточностями или работа выполнена правильно, но небрежно. Допускается до двух ошибок при выполнении работы. Студент не в полной мере понял смысл сцены (задания 3).

Отметка 3 – «удовлетворительно» выставляется, если в тетради встречаются ошибки, задание выполнено не в полном объеме, есть замечания по заданию 2 (более 2х). Студент практически не понял смысл задания «3» во время просмотра эпизода.

Отметка 2 – «неудовлетворительно» выставляется, если обучающийся не выполнил работу в тетради или допустил более 5-ти ошибок при выполнении таблицы. Такая работа подлежит переделыванию.

9. Форма отчета: выполнение заданий в рабочих тетрадях.

10. Место проведения самоподготовки: читальный зал библиотеки.

Практическое занятие 8.

1. Название темы: Where is it? / Где это? Выражение благодарности.

2. Учебные цели: продолжить формирование навыков диалогового общения по направлениям: «где находится?» и «благодарю».

3. Продолжительность занятия: 2 часа.

4. Материалы, оборудование, ТСО, программное обеспечение, оснащение, раздаточный материал: рабочая тетрадь, словарь.

5. Литература, информационное обеспечение: 1. Голубев А.П. Английский язык для технических специальностей – English for Technical Colleges: учебник для студентов учреждений среднего профессионального образования / А.П. Голубев, А.П. Коржавый, И.Б. Смирнова. – 7-е изд., стер. – М.: Издательский центр «Академия», 2016. – 208с.

6. Методические рекомендации по выполнению работы: изучите краткие теоретические и учебно-методические материалы по теме практического занятия. При выполнении работы соблюдайте последовательность действий.

7. Порядок выполнения работы:

Задание 1. Чтение и перевод диалогов: Where is it? / Где это?.

Задание 2. Диалоги: What do you want? / Что Вы хотите?

Задание 3. Работа в словаре.

8. Теоретические сведения

Необходимость в определении местоположения вас или какого-либо объекта будет возникать у вас постоянно в новой местности, новой стране. Рассмотрим диалоги на тему: «Указание направлений»

I

- Excuse me. Is there a bank near here? - Извините. Есть ли здесь поблизости банк?

- Yes. There's a bank on the corner. - Да, на углу есть банк.

- Thank you.

- Спасибо.

- You're welcome.

- Пожалуйста.



Рисунок 7 – Указание направлений в городе/ ином поселении

II

Excuse me! Could you tell me where the Eastern airlines counter is?

- Извините пожалуйста. Не могли бы подсказать мне, где находятся кассы авиакомпании Истерн аирлайнс?

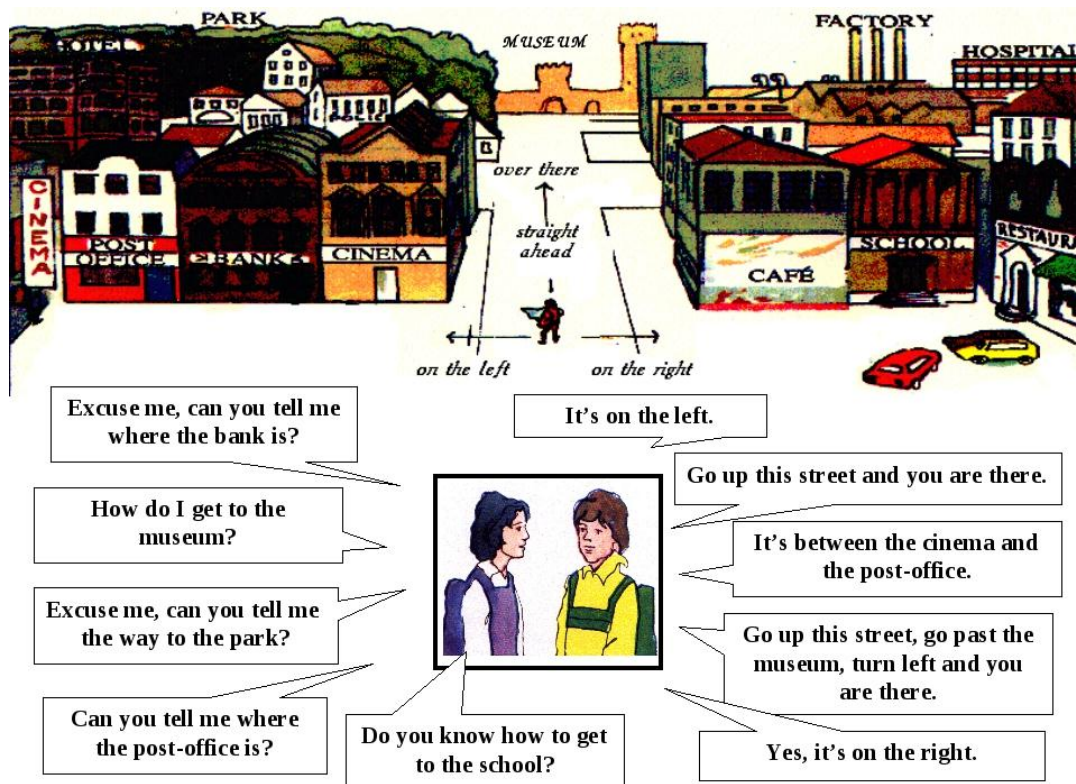
- Sure. Just go up the escalator here on your left, and you'll see it next to the Continental counter when you get to the top.

- Конечно. Идите на эскалатор слева от вас, и вы их увидите сразу за кассами Континентал.

- Thanks a lot.

- Большое спасибо.

- You're welcome.

- Пожалуйста.

Вопрос «What do you want?» может быть переведен на русский язык следующим образом:

- что вы хотите. *Пример:* Then what do you want from us? - Итак, что Вы хотите от нас?

- что вам нужно. *Пример:* What do you want from my daughter? - Что вам нужно от моей дочери?

- зачем. *Пример:* What do you want to stay here for? - Зачем здесь сидеть?

- что вам угодно. *Пример:* What do you want, please? - Just what do you want?

- и что вы собираетесь. *Пример:* What do you want to become at 30? - Кем вы собираетесь стать в 30?

Выражение благодарности.

Благодарность на английском языке чаще всего выражается словами thank you или thanks, что, собственно, одно и то же. Правда, при формальном общении предпочтительнее использовать thank you.

СЛОВА БЛАГОДАРНОСТИ

РУССКИЙ	ENGLISH
Спасибо.	Thank you.
Спасибо большое!	Thank you a lot!
Огромное спасибо!	Thank you so much!
Спасибо за помощь!	Thank you (very much / so much) for your help. / Thanks for helping me (with something).
Это очень мило с вашей стороны!	It's very kind of you!
Спасибо заранее!	Thank you in advance!
Я рад(а), что ты так думаешь.	I'm glad you think so.
Я очень признателен.	I am very much obliged to you.
Я очень благодарен.	I am very grateful / thankful to you.

Возможны и такие формы выражения благодарности:

<i>Appreciate it!</i>	Благодарю!
<i>Cheers!</i>	Вот это здорово! (это слово встречается в значении «спасибо» в британском и австралийском вариантах английского языка)

Методические рекомендации по работе с диалогами (задание 1-2):

Чтение и перевод текстов (диалогов) самая кропотливая, но и самая продуктивная часть работы по изучению иностранного языка. Прочитайте диалоги на тему «Указание направлений» дважды. Выучите их наизусть. Отрепетируйте с соседом по парте свою часть диалога.

Работа в малых группах (по 2-3 человека): Смоделируйте ситуацию на чемпионате WSI. Например: Вы говорите с экспертом, Вы говорите с представителем другой команды.

Задание 1. Составьте короткие диалоги с выражением «What do you want?». Запишите их в тетрадь. Будьте готовы к ответу.

Задание 2. Составьте короткие диалоги со словами благодарности за что-то. Запишите в тетрадь. Будьте готовы к ответу.

Методические рекомендации по работе в словаре (задание 3): см.стр.8

Запишите слова благодарности в словарь. Выучите их наизусть. Найдите в электронном словаре иные варианты выражения благодарности. Запишите их в тетрадь и словарь. Прочитайте их преподавателю.

Контрольные вопросы:

- 1) Where is the teacher's room in our college?
- 2) Where is the airport in Krasnodar?
- 3) Where is the Drama Theater located relative to the college? (относительно)

Критерии оценки выполнения практического задания:

Отметка 5 – «отлично» выставляется, если в тетради выполнено задание без ошибок. Студент активно участвовал в выполнении задания.

Отметка 4 – «хорошо» выставляется, если в тетради представлен итог работы студента с некоторыми неточностями или работа выполнена правильно, но небрежно. Допускается до двух ошибок при выполнении работы.

Отметка 3 – «удовлетворительно» выставляется, если в тетради встречаются ошибки, задание выполнено не в полном объеме, есть замечания по заданию 2 (более 2х).

Отметка 2 – «неудовлетворительно» выставляется, если обучающийся не выполнил работу в тетради или допустил более 5-ти ошибок при составлении предложений. Такая работа подлежит переделыванию.

9. Форма отчета: выполнение заданий в рабочих тетрадях.

10. Место проведения самоподготовки: читальный зал библиотеки.

Практическое занятие 9.

1.Название темы: Материалы, оборудование и инструменты по компетенциям. Разница между вопросительными местоимениями "which" и "what".

2.Учебные цели: познакомить студентов с лексикой по теме занятия, актуализировать навыки составления вопросов с местоимениями "which" и "what".

3. Продолжительность занятия: 2 часа.

4. Материалы, оборудование, ТСО, программное обеспечение, оснащение, раздаточный материал: рабочая тетрадь, словарь.

5. Литература, информационное обеспечение: 1.Технические описания WSI по направлениям «Кладка кирпича», «Сухое строительство и штукатурные работы», «Малярные и декоративные работы», «Облицовка плиткой» на англ.языке. WSC2021_TD12_EN Date: 22.09.20 – v8.0 © WorldSkills International. All rights reserved. -2020.

6.Методические рекомендации по выполнению работы: изучите краткие теоретические и учебно-методические материалы по теме практического занятия. При выполнении работы соблюдайте последовательность действий.

7.Порядок выполнения работы:

Задание 1. Чтение и перевод текста.

Задание 2. Составление диалогов.

- What's it for? / Для чего это?

- How does it work?/ Как это работает?

Задание 3. Выполнение упражнения на тему «Вопросительные местоимения "which" и "what».

8.Теоретические сведения

Plaster is a thin layer of mortar applied over the masonry surface and it acts as a damp-proof coat over the brick masonry work. Plastering also provides a finished surface over the masonry that is firm and smooth hence it enhances the appearance of the building. The primary objectives of plastering are to protect the surface from atmospheric influences, to cover the defective workmanship in masonry, to conceal porous materials, and to provide a suitable surface for painting.

Standard Specifications used for the Plastering Work

1. American Standards

- ASTM C926 Standard Specification for Application of Portland Cement-Based Plaster

2. New Zealand Standards

- NZS 4251-1 (2007): Solid plastering – Cement plasters for walls, ceilings and soffits

3. European Standards

- BS EN 998-1 Specification for mortar for masonry – Part 1: Rendering and plastering mortar.

4. Indian Standard (BIS codes)

- IS 383 Specification for coarse and fine aggregates for natural sources for concrete.
- IS 1542 Specifications for sand for plaster
- IS 2645 Specifications for integral cement waterproofing compound
- IS 8112 Specification for 43 grade OPC
- IS 269 Specification for 33 grade OPC
- IS 1489 Specification for Portland Pozzolana Cement

Procedure of Plastering Work

1. Preparation of Surface for Plastering

1. Keep all the mortar joints of wall rough, so as to give a good bonding to hold plaster.
2. Roughen the entire wall to be plastered.
3. Clean all the joints and surfaces of the wall with a wire brush, there should be no oil or grease etc. left on wall surface.
4. If there exist any cavities or holes on the surface, then fill it in advance with appropriate material.
5. If the surface is smooth or the wall to be plastered is old one, then rake out the mortar joint to a depth of at least 12 mm to give a better bonding to the plaster.
6. Wash the mortar joints and entire wall to be plastered, and keep it wet for at least 6 hours before applying cement plaster.
7. If the projection on the wall surface is more than 12 mm, then knock it off, so as to obtain a uniform surface of wall. This will reduce the consumption of plaster.

2. Groundwork for Plaster

1. In order to get uniform thickness of plastering throughout the wall surface, first fix *dots* on the wall. A dot means patch of plaster of size 15 mm * 15 mm and having thickness of about 10 mm.
2. Dots are fixed on the wall first horizontally and then vertically at a distance of about 2 meters covering the entire wall surface.
3. Check the verticality of dots, one over the other, by means of plumb-bob.
4. After fixing dots, the vertical strips of plaster, known as *screeds*, are formed in between the dots. These screeds serve as the gauges for maintaining even thickness of plastering being applied.

3. Applying Under Coat or Base Coat

1. In case of brick masonry the thickness of first coat plaster is in general 12 mm and in case of concrete masonry this thickness varies from 9 to 15 mm.
2. The ratio of cement and sand for first coat plaster varies from 1:3 to 1:6.
3. Apply the first coat of plaster between the spaces formed by the screeds on the wall surface. This is done by means of trowel.
4. Level the surface by means of flat wooden floats and wooden straight edges.
5. After leveling, left the first coat to set but not to dry and then roughen it with a scratching tool to form a key to the second coat of plaster.

4. Applying Finishing Coat

1. The thickness of second coat or finishing coat may vary between 2 to 3 mm.
2. The ratio of cement and sand for second coat plaster varies from 1:4 to 1:6.
3. Before applying the second coat, damp the first coat evenly.
4. Apply the finishing coat with wooden floats to a true even surface and using a steel trowel, give it a finishing touch.

5. As far as possible, the finishing coat should be applied starting from top towards bottom and completed in one operation to eliminate joining marks.

2. Curing of Plastering works

1. After completion of the plastering work, it is kept wet by sprinkling water for at least 7 days in order to develop strength and hardness.
2. Use of gunny bags or other materials is used to keep the plastering works wet in external works.
3. Improper curing may lead to cracks formation or efflorescence in plaster work.

Care be taken after Completion of Plaster Work!

- Cleaning of doors or frame and floor area is necessary at the completion of work.
- Curing should be started as soon as the plaster has hardened sufficiently and must be cured for at least 7 days.
- Curing shall commence, 24 hours after the plaster is laid.



Construction tools

Chisel

Chisel is generally used in wood work and this must be useful to remove the concrete bumps or excess concrete in hardened surface.



Concrete Mixer

Concrete mixer is machine which mixes the ingredients water, fine aggregate, coarse aggregate and cement to deliver the perfectly mixed concrete.



Float

Float is made of wood which is used to smoothen the plastered concrete surface. It contains



handle on its top and smooth wooden surface on its bottom.

Plumb Rule

Plumb rule is used to check the vertical line of wall whether it is perfect vertical or not. It contains a straight wood board with uniform edges. On its center a groove is provided in which plumb bob is situated. When

the rule is placed vertically with the wall the plumb bob should be in the groove line otherwise the wall will

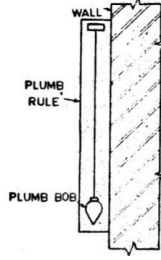

not be vertical.

Polisher

Polisher is used to smoothen the surface of tiles, wood works etc. The smoothening makes them shine and



the process is called polishing.

Putty Knife

Putty knife is used level the putty finishing and also used to reduce the thickness of finish when it is more thick.



Safety Glasses

To prevent the eyes from dust, chemical actions of materials etc. safety glasses should be maintained.



Scratchers

Plastering of a surface is carried out layer wise. Minimum 2 coats are necessary for plastering. To provide the good bond between the coats, bottom layer is scratched with a tool called scratchers.



Straight Edge Brushes

Straight edge brushes are used to provide finishing to the plastered surface especially at corners and edges of walls.



Tile Cutter

Tile cutter is used to cut the tiles. Sometimes, normal tile size is larger than required at the corners where floor meets the wall in that case tile cutter is useful.



Trowel

Trowel is used to lift and apply the cement mortar in small quantities. It is made of steel and wooden handle is provided for holding. The ends of trowel may be pointed or bull nosed.



Разница в значении местоимений What и Which

Оба местоимения могут переводиться, как «какой», но разница в том, что **what** не подразумевает выбор из какого-то определенного набора вариантов, а местоимение **which** используется, когда речь идет об одном объекте из нескольких – примерно как русское «который».

What is your favorite book? – Какая ваша любимая книга?

Which of those cars is yours? – Какая (которая) из этих машин ваша?

What is the recipe for this meal? – Какой рецепт у этого блюда?

Which meal would you like to order? – Какое (которое) блюда вы хотите заказать?

Когда можно сказать и What, и Which

В некоторых случаях можно использовать как what, так и which, важно понимать, что при этом возникает небольшая разница в смысле. Лучше всего она становится понятна на примерах.

What language did the professor speak? – На каком языке говорил профессор?

В большинстве случаев этот вопрос прозвучит именно в такой форме. Здесь мы просто спрашиваем, на каком языке говорил профессор. Мы слышали, что он говорил на иностранном языке и просто хотим уточнить, какой это язык.

Which language did the professor speak? – На каком (котором) языке говорил профессор?

Здесь мы спрашиваем, на котором из возможных нескольких языков, говорил профессор. К примеру, мы знаем, что профессор владеет испанским и португальским языками, а когда он что-то сказал спрашиваем: на котором (испанском или португальском) языке он говорил?

Методические рекомендации по работе с текстовым материалом (задание 1): Переведите текст Standard Specifications used for the Plastering Work письменно. Новые слова и выражения запишите в словарь. Составьте предложения с Construction tools, не менее 10. Пишите разборчиво. Выучите наизусть названия основных строительных инструментов, применяемых в вашей профессии. Подготовьтесь к словарному диктанту.

Методические рекомендации по составлению диалогов (задание 2):

Смоделируйте ситуацию: вы на чемпионате WSI. Разговариваете с экспертами, иностранными участниками.

Составьте короткие диалоги по темам:

1.- What's it for? / Для чего это?

2.- How does it work? / Как это работает?

Вначале диалога поясните на русском или английском языках, о чем пойдет речь. Пишите разборчиво.

Методические рекомендации по выполнению упражнения (задание 3):

Выполните упражнение письменно, вспомнив и вопросительные местоимения who (кто) и whose (чей).

Упражнение. Заполните пропуски словами who, what, which, whose

Example: **What** flowers do you like?

1. flowers do you like?
2. is your best friend?
3. pen is this? It's Nina's.
4. did you talk to 5 minutes ago?
5. of the streets do you live in?
6. is your teacher's name?
7. is this girl in white dress?
8. notebooks are these? Bella's.
9. cake is more delicious – this or that one?
10. is your hobby?
11. task is easier for you? Task 5.
12. This is not your cup. cup is it?

Контрольные вопросы:

- 1) What is Plaster?
- 2) What does Procedure of Plastering Work consist of? Name the stages.
- 3) В каком случае можно спросить «Which is your favorite book?» вместо «what is...»

Критерии оценки выполнения практического задания:

Отметка 5 – «отлично» выставляется, если в тетради выполнено задание без ошибок. Студент активно участвовал в выполнении задания.

Отметка 4 – «хорошо» выставляется, если в тетради представлен итог работы студента с некоторыми неточностями или работа выполнена правильно, но небрежно. Допускается до двух ошибок при выполнении работы.

Отметка 3 – «удовлетворительно» выставляется, если в тетради встречаются ошибки, задание выполнено не в полном объеме, есть замечания по заданию (более 2х).

Отметка 2 – «неудовлетворительно» выставляется, если обучающийся не выполнил работу в тетради или допустил более 5-ти ошибок при составлении вопросов. Такая работа подлежит переделыванию.

9. Форма отчета: выполнение заданий в рабочих тетрадях.

10. Место проведения самоподготовки: читальный зал библиотеки.

Практическое занятие 10.

1. Название темы: Can you explain? / Не могли бы Вы объяснить...? Местоимения «some», «any» и их производные.

2. Учебные цели: продолжить формирование у обучающихся навыков диалогового общения, актуализировать знания о неопределенных местоимениях «some», «any» и их производных.

3. Продолжительность занятия: 2 часа.

4. Материалы, оборудование, ТСО, программное обеспечение, оснащение, раздаточный материал: рабочая тетрадь, словарь.

5. Литература, информационное обеспечение: 1. Английский язык: учебное пособие / И.П. Агабекян. – Изд.3-е, перераб. и доп. – Ростов н/Д: Феникс, 2019. -316с. – (среднее профессиональное образование).

6. Методические рекомендации по выполнению работы: изучите краткие теоретические и учебно-методические материалы по теме практического занятия. При выполнении работы соблюдайте последовательность действий.

7. Порядок выполнения работы:

Задание 1. Чтение и перевод разговорных ситуаций по темам:

- Can you explain? / Не могли бы Вы объяснить...?
- Can you help me? / Вы можете мне помочь?
- Is that correct? / Это правильно?
- How does it call? / Как это называется?

Задание 2. Выполнение упражнений 1-3.

8. Теоретические сведения

Для ведения диалогов на WSI или просто в поездках за рубежом вам понадобятся отдельные фразеологические обороты. Рассмотрим некоторые из них:

Can you explain? / Не могли бы Вы объяснить...?

Примеры (3):

Tom, can you explain it to him?

Том, ты можешь объяснить ему?

Lyuda, can you explain what this is about?

Люда, вы можете объяснить, о чем речь?

Miss Karlsson, can you explain it to them?

Мадемуазель Карлссон, вы можете объяснить это им?

Can you help me? / Вы можете мне помочь?

Примеры(3):

- Foreign Office? Good afternoon. Can you help me?

- Иностранное управление. Добрый день. Вы можете мне помочь?

=

C: Can you help me, madam?

К: Можете ли вы мне помочь, мадам?

A: With pleasure/ Sure.

П: С удовольствием/ Конечно.

=

O: Hello, can i help you?

К: Yes, please. Could I have a cheeseburger?

Is that correct? / Это правильно?

Примеры (3):

R: Yes Mr. Swenson. You requested a single room for four nights, is that correct?

C: Yes, that's right.

=

- Alright, let me have a look. Single room, 5 nights. Is that correct?

— Хорошо, сейчас посмотрим. Комната на одного, 5 ночей. Правильно?

- Yes. How much is it?

— Да. Сколько это стоит?

=
-Mr. Expert, is this correct?
-Господин эксперт, это правильно?
-I can't tell you, but you're on the right track.
-Не могу подсказывать, но вы на верном пути.

How does it call? / Как это называется?

Примеры(3):

-How does this tool call?
-Как называется этот инструмент?
This is a screwdriver.
Это отвертка.
=
-How does this stage of the competition call?
-Как называется этот этап соревнования?
-Tilling.
-Укладка плитки.
=
-How does this finishing material call?
- Как называется этот отделочный материал?
- This is a modern brand of plaster.
- Это современная марка штукатурки.

Неопределенные местоимения *some* и *any*

служат для обозначения неопределенного (небольшого) количества предметов или вещества.

1. Местоимение *some*, как правило, работает в утвердительных предложениях. Но и в вопросительных предложениях его можно встретить, если речь идет о просьбе или предложении.

There is some portrait on the wall. – На стене (висит) какой-то портрет.

The boys broke some windows in the house. – Мальчики разбили несколько окон в доме.

Would you like some beer? – Хочешь немного пива?

Give me, please, some juice. – Дай мне, пожалуйста, немного сока.

!!! **Обратите внимание**, что с исчисляемыми существительными в единственном числе местоимение *some* переводится как «**какой-то**», во множественном числе – «**несколько**», а вот с неисчисляемыми существительными – «**немного**».

2. Местоимение *any* используется в вопросительных и отрицательных предложениях вместо *some* и означает «**какой-либо, сколько-нибудь, никакой**». Также это неопределенное местоимение может быть употреблено в предложении как обстоятельство степени.

He isn't any better today. – Ему сегодня ничуть не лучше.

Are there any changes in your life? – Есть какие-либо перемены у тебя в жизни?

Do you speak any foreign languages? – Ты говоришь на каких-нибудь иностранных языках?

Did the manager take any decision? – Менеджер принял какое-либо решение?

I did not find any mistakes. – Я не нашел никаких ошибок.

She refused to say anything. – Она отказалась сказать что-либо. (предложение утвердительное, но значение отрицания).

Употребление неопределенного местоимения *any* в утвердительном предложении показывает, что в данном случае перевод этого слова будет следующим: **любой, всякий, какой угодно**.

Any weather is useful for your health. – Любая погода полезна для твоего здоровья.

Any girl wants to get married. – Всякая девушка хочет выйти замуж.

You can catch any of these buses. – Ты можешь сесть на любой из этих автобусов.

Часто мы используем неопределенное местоимение *any* после союза *if* (даже если его нет в предложении, но именно это значение подразумевается).

If anyone ring the doorbell, don't let them in. – Кто бы не позвонил в дверь, никого не впускай.

Неопределённые местоимения *some/any* и их производные.



Рисунок 8 – Местоимения *some* и *any* для одушевленных и неодушевленных существительных

Методические рекомендации по работе с текстовым материалом (задание 1):

В п.8 приведены фразеологические обороты для развития разговорных навыков. Прочитайте материал дважды. Обращайте внимание на правильное произношение.

Перепишите фразы в тетрадь (словарь). Выучите их наизусть. Подготовьтесь к диктанту.

Составьте короткие диалоги с приведенными фразами. Не менее 4-х диалогов.

Методические рекомендации по выполнению грамматических упражнений (задание 2):

Для закрепления материала выполните упражнения 1-3 письменно в тетради. Для этого необходимо переписать предложения полностью, а не в сокращенном виде. Пишите аккуратно.

Упражнение 1. Complete the sentences with *some/any/no*.

1. There is _____ tea in the crystal glass, but it is very hot.
2. There is _____ fresh milk in the fridge. I can't make porridge.
3. Are there _____ tasty apples in the bag?
4. There isn't _____ jam on the round plate.
5. There are _____ bananas on the wooden table. They are yellow.
6. There is _____ butter on the plate.
7. There is _____ cheese on the table, but there're _____ cheese sandwiches.
8. There isn't _____ sausage on the table.
9. There are _____ potatoes in the bag.
10. There aren't _____ bananas on the table, but there are _____ cucumbers there.

Упражнение 2. Choose the correct item.

1. Is there some/any butter in the fridge?
2. There isn't any/no bread in the bag.
3. There are some/any cucumbers on the table.
4. There are any/no potatoes in the box.
5. There is/are some cheese on the shelf.

Упражнение 3. Ask questions to the given answers.

1. Yes, there're some yellow tomatoes in the fridge.

2. No, there isn't any hot chocolate in the cup.
3. Yes, there are some cheese sandwiches on the round plate.
4. No, there is no salt on the shelf.

Контрольные вопросы:

- 1) Can you explain how to get to the college from the railway station?
- 2) Who is on duty today? - Can you help me with cleaning classroom after the lesson?
- 3) Учитель пишет на доске некорректно сформулированное предложение на английском языке, например: «There is many pupil in the class»

И спрашивает: Is that/it correct? Please, make mistakes corrected.

- 4) How does it call? (учитель показывает линейку, мел, указку, стол, кресло, доску и т.п.)

Критерии оценки выполнения практического задания:

Отметка 5 – «отлично» выставляется, если в тетради выполнено задание без ошибок. Студент активно участвовал в выполнении задания.

Отметка 4 – «хорошо» выставляется, если в тетради представлен итог работы студента с некоторыми неточностями или работа выполнена правильно, но небрежно. Допускается до двух ошибок при выполнении работы.

Отметка 3 – «удовлетворительно» выставляется, если в тетради встречаются ошибки, задание выполнено не в полном объеме, есть замечания по заданию (более 2х).

Отметка 2 – «неудовлетворительно» выставляется, если обучающийся не выполнил работу в тетради или допустил более 5-ти ошибок. Такая работа подлежит переделыванию.

9. Форма отчета: выполнение заданий в рабочих тетрадях.

10. Место проведения самоподготовки: читальный зал библиотеки.

Практическое занятие 11.

1. Название темы: Чтение чертежей и технических описаний. Модальные глаголы и их эквиваленты.

2. Учебные цели: содействовать формированию самостоятельной познавательной деятельности в чтении чертежей и технических описаний; обеспечить в ходе урока повторения грамматического материала «модальные глаголы».

3. Продолжительность занятия: 2 часа.

4. Материалы, оборудование, ТСО, программное обеспечение, оснащение, раздаточный материал: рабочая тетрадь, словарь.

5. Литература, информационное обеспечение: 1. Flack D., Bevan K. Fundamental Good Practice in the Design and Interpretation of Engineering Drawings for Measurement Processes National Physical Laboratory Hampton Road, Teddington, Middlesex, TW11 0LW.

2. Технические описания WSI по направлениям «Сухое строительство и штукатурные работы», «Малярные и декоративные работы», «Облицовка плиткой» на английском языке. WSC2021_TD12_EN Date: 22.09.20 – v8.0 © WorldSkills International. All rights reserved.

6. Методические рекомендации по выполнению работы: изучите краткие теоретические и учебно-методические материалы по теме практического занятия. При выполнении работы соблюдайте последовательность действий.

7. Порядок выполнения работы:

Задание 1. Работа с текстовым материалом «Чтение чертежей».

Задание 2. Работа с текстовым материалом «Технические описания».

Задание 3. Выполнение грамматических упражнений.





8. Теоретические сведения





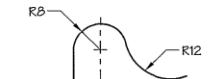
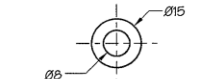
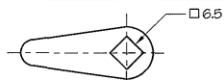

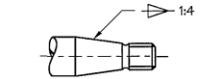
Настоящее занятие носит сложный технический профессиональный характер. Обратите внимание на специальную литературу к занятию. Далее на с.53 приведены «Базовые и простые символы», необходимые при чтении чертежей.

Basic and Common Symbols.

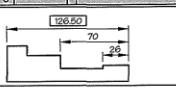
Recognition.

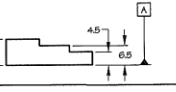
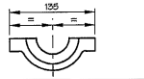
The symbols covered in on the following pages are an example of the widespread use of symbols and abbreviations in industry. The symbols and abbreviations covered in this module relate to a few trades and professions. In some areas there are so many symbols and abbreviations that only someone who is heavily involved would know them all. If you do not know what a symbol means, do not guess, because in some industries it could lead to a serious injury or death if a wrong interpretation or decision is made. If you do not know what a symbol means, make sure you ask someone who definitely knows, not someone who does not like to admit that they do not know. You do not want the guess of someone else, you want someone who definitely knows or someone who has the latest publication containing the symbols.

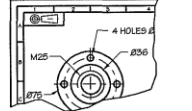
Feature	Symbol	Typical Application
Radius	R	
Diameter	∅	
Square	□	
Taper		
Slope		

Feature	Symbol	Typical Application
Feature identification		
Datum identification		
Equal	=	
First angle projection		
Third angle projection		

Surface textures

Surface texture

Surface texture refers to the roughness of a surface. It can vary from very rough to very smooth, for example an aluminium casting may have the following surface textures:

- rough cast
- fine cast
- die cast
- rough machined
- medium machined
- fine machined

Standard symbols



- ✓ Basic symbol: used when surface finish can be produced by any convenient technique.
- ✓ Modified symbol: finish done by a machining process.
- ✓ Modified symbol: indicating a surface finish without removal of material (for example, quality of an initial casting).

Roughness value chart

Roughness value	General description
50	Rough oxy cut
25	Rough casting
12.5	Rough machining
6.3	Course machining
3.2	Average machining
1.6	Good machining
0.8	Fine machining
0.4	Fine grinding
0.2	Honing
0.1	Buffing
0.05	Polishing
0.025	Super polishing

These numbers will become more relevant when the user is more conversant with the finishes they represent. Ask your teacher to supply samples of various finishes to a certain roughness value.

Adding the roughness value to a standard symbol

- If a particular surface finish is required, but the production technique is not important, this symbol should be used: 
- If a particular surface finish is required by using a machining operation, this symbol would be used: 
- When a surface finish is needed on a surface where no material can be removed, this symbol would be used: 

WSI Technical Description – технические описания чемпионата WSI, объемом около 40 страниц формата А4. Нам необходимо ознакомиться с содержанием документа и новой терминологией. Техническое описание по любому из направлений работ включает следующие пункты:

WorldSkills International, by a resolution of the Competitions Committee and in accordance with the Constitution, the Standing Orders and the Competition Rules, has adopted the following minimum requirements for this skill for the WorldSkills Competition.

The Technical Description consists of the following:

- 1 INTRODUCTION
- 2 THE WORLDSKILLS STANDARDS SPECIFICATION (WSSS)
- 3 THE ASSESSMENT STRATEGY AND SPECIFICATION
- 4 THE MARKING SCHEME
- 5 THE TEST PROJECT
- 6 SKILL MANAGEMENT AND COMMUNICATION
- 7 SKILL-SPECIFIC SAFETY REQUIREMENTS
- 8 MATERIALS AND EQUIPMENT
- 9 SKILL-SPECIFIC RULES
- 10 VISITOR AND MEDIA ENGAGEMENT
- 11 SUSTAINABILITY
- 12 REFERENCES FOR INDUSTRY CONSULTATION
- 13 TEST PROJECT GUIDELINES BASED ON PAST COMPETITIONS

Для каждой специальности «Технические описания» будут разные. Рассмотрим пункт 8 MATERIALS AND EQUIPMENT для компетенции «Малярные и декоративные работы»:

- 1 Filler for wood
- 2 Abrasive materials
- 3 Personal tools for all modules
- 4 Materials for module three, free technique
- 5 Drawing and measuring tools (commercially available)
- 6 Various brushes, rollers and pads
- 7 1 x set of paper hanging tools
- 8 1 x Mal stick and Painters ruler
- 9 1 x disposable sieves;
- 10 1 x screwdriver
- 11 1 x spirit or digital level
- 12 1 x sponge
- 13 1 x set of palettes knives
- 14 1 x glass scraper
- 15 1 x grid for roller tray several foam rubber rolls
- 16 1 x masking tape dispenser.
- 17 Sanding machine
- 18 Vacuum cleaner
- 19 Lights
- 20 Ladder
- 21 Platforms
- 22 Waterborne filler for the door.

Это перечень инструментов и оборудования, с которыми конкурсант прибывает на чемпионат.

Грамматический материал. Модальные глаголы и их эквиваленты.

Категория модальности – важное звено языковой системы. Без нее речь была бы лишена многих оттенков, порой имеющих решающее значение. Так, например, английские модальные глаголы и их эквиваленты по отношению к основному действию позволяют выразить:

возможности; советы, предположения; запреты; просьбы и разрешения; необходимость.

Согласитесь, есть разница между выражениями «Я пишу письмо» и «Меня заставили

написать письмо». Коренное значение фразы одинаково – человек пишет письмо, но модальная передача обстоятельств раскрывает суть действия в совершенно ином свете. Сегодня мы повторим представителей класса модальных глаголов, а также подберем для них синонимы.

Модальные категории

Для упрощения восприятия информации, распределим все модальные глаголы и их заменители по значимым категориям.

Возможности

Главный выразитель физических, умственных и иных способностей для выполнения действий – глагол **can**, который переводится на русский язык в значении «**могу, умею**».

We can speak Spanish well – Мы хорошо умеем говорить по-испански.

Он не изменяется ни по числам, ни по лицам. Кроме того, **can** самостоятельно создает вопросы и отрицания.

Can she write verses? – Она умеет писать стихи?

My children can't read yet – Мои дети еще не умеют читать.

В прошедшем времени форма **could** так же одинакова для всех. Иногда ее заменяют сходным по значению **managed** (удалось). А вот для образования будущего применяют **to be able to** (быть в состоянии).

Next year I will be able to speak Polish fluently – В следующем году я смогу бегло говорить по-польски.

Формальные возможности, просьбы и разрешения

Формальные возможности, то есть возможности, связанные с внешними обстоятельствами, выражаются модальным глаголом **may** и его прошедшей формой **might**. Он переводится как «мочь», но в более абстрактном значении, близком к своему синониму **to be allowed to** (быть дозволенным). То есть действие можно выполнить, потому что так сложились обстоятельства, желания или возможности.

We may play football on Friday – Мы можем сыграть в футбол в пятницу.

Часто можно встретить использование **may** в вопросительной форме в качестве просьбы.

Mom, may Jack visit us? – Мам, можно Джек навестит нас?

Соответственно предложения с отрицаниями будут выражать отказ.

You may not use my computer – Вы не можете воспользоваться моим компьютером.

К слову, все чаще в функции **просьба-запрет** англичане используют **can**. Но, **can** и **may** не способны создавать контекст будущего, поэтому в таких ситуациях применяют уже упомянутый **to be allowed to**.

Our company will be allowed to start the building of cottages – Нашей компании позволят начать строительство этих коттеджей.

Необходимость, запреты, предположения и советы

Самая многочисленная группа, значения которой отражают многие модальные глаголы и их эквиваленты. При этом каждый представитель отличается особым смысловым оттенком.

За категоричную необходимость отвечает модальный глагол **must**. Он выражает долженствование, определенное человеком для себя самостоятельно, т.е. это не внешнее давление, а принятие решения по личным мотивам и принципам.

I must go home – Я должен пойти домой.

В отрицательной форме данный глагол играет роль строгого запрета, практически приказа.

You mustn't talk that way with your parents. – Ты не должен говорить со своими родителями в таком тоне.

Must одинаков для всех лиц, но не образует будущее и прошедшее времена. Ему на замену приходит глагол долженствования **have to**. Его основное назначение – указание на вынужденную необходимость совершения действия, т.е. на давление со стороны.

We had to make the report yesterday – Мы должны были сделать этот отчет вчера.

В настоящем времени глагол **have to** имеет две формы: для 3 лица ед.ч. – **has**, для всех остальных – **have**. Вопросы и отрицания строятся при помощи вспомогательного **do**.

She has to go to the office on Saturday – Она вынуждена пойти в офис в субботу.

Do I have to make this report? – Я должен сделать этот отчет?

Оба глагола также используются для выражения **предположений**, но **must** употребляются в этой роли несравнимо чаще, чем **have to**. В русском переводе это значение выражено вводным сочетанием «должно быть».

It must be true – Это, должно быть, правда.

Если необходимость и долг образовались в **результате предварительной договоренности**, то в игру вступает еще один эквивалент – глагол **to be to**. Он изменяется по числам и лицам, и выражает значение «должен, обязан» (т.к. это было обговорено заранее).

The driver is to meet you at 3 o'clock – Водитель должен встретить тебя в 3 часа.

Эта форма может применяться в прошедшем и будущем времени. **Причем в конструкции будущего to be заменяется на have.**

The guide will have to meet this delegation next Monday – Экскурсовод должен встретить эту делегацию в следующий понедельник.

Самую слабую степень долга и необходимости, маневрирующую на грани настоятельного совета и моральной обязанности, выражают глаголы **should to** и **ought to**. У них одна форма, поэтому они употребляются только с настоящим временем.

You ought to help your little brother – Тебе следует помочь младшему брату.

Иногда необходимость выражают глаголом **need to**. Он образует все времена, но вопросы и отрицания строит с помощью вспомогательного **do**.

I don't need go to the shop – Мне не нужно идти в магазин.

	A	B	C	D	E
1	Модальный глагол и его эквивалент	Что выражает	Настоящее время	Прошедшее	Будущее
2	Модальные глаголы и их эквиваленты				
3	can [kæn] to be able (to)	мочь, уметь, быть в состоянии	can am/is/are able (to)	could were/were able (to)	--- shall/will be able (to)
4	may [meɪ] to be allowed (to)	мочь, иметь разрешение	may am/is/are allowed (to)	might was/were allowed (to)	--- shall/will be allowed (to)
5	must [mʌst]	быть должным	must	---	---
6	ought (to) [ɔ:t]	следует, следовало бы	ought (to)	---	---
7	Эквиваленты глаголов долженствования (must, ought, shall, should)				
8	to have (to) [hæv]	вынужден, приходится	have/has (to)	had (to)	shall/will have (to)
9	to be (to) [bi:]	должен (по плану)	am/is/are (to)	was/were (to)	---
10	Многофункциональные глаголы в роли модальных				
11	shall [ʃæl]	обязан, должен	---	---	shall
12	should [ʃʊd]	следует, следовало бы	should	---	---
13	will [wɪl]	желать, намереваться	---	---	will
14	would [wʊd]	желать; вероятно; бывало	---	would	---
15	need [ni:d]	нуждаться	need	---	---
16	dare [deə]	смечь	dare	dared	---

Методические рекомендации по работе с текстовым материалом (задание 1): прочитайте текстовую часть материала «Базовые и простые символы» и переведите письменно. Новые слова выпишите в словарь. Текст в таблицах также подлежит переводу.

Методические рекомендации по работе с текстовым материалом (задание 2): прочитайте материал WSI Technical Description в п.8. Переведите текст и название инвентаря и оборудования, запишите перевод в тетрадь. Запишите новую лексику в словарь. Подготовьтесь к диктанту.

Методические рекомендации по выполнению упражнений (задание 3): Прочитайте теорию по теме «Модальные глаголы» в п.8. А затем письменно выполните упражнения. Будьте внимательны.

Упражнение 1. Вставьте подходящий модальный глагол (can / may)

- _____ you see anything in this dark room?
- _____ I borrow your rubber, please? Yes, of course you _____.

3. Kate _____ speak English.
4. Mike has got many books so he _____ read them.
5. _____ I borrow your pen?
6. Only a person who knows the language very well _____ answer such a question.
7. Most children _____ slide on the ice very well.
8. You _____ find any kind of information on the Internet.
9. British Parliament _____ issue laws and form the budget.
10. _____ I try on this coat?
11. You _____ not talk loudly in libraries.
12. He _____ read and write in English.

Упражнение 2. Подчеркните правильный вариант употребления модального глагола.

1. You must / should / shouldn't be 18 before you can drive in Spain.
2. You don't have to / mustn't / shouldn't go to bed so late. It's not good for you.
3. You don't have to / mustn't / shouldn't wear a school uniform in most Spanish state schools.
4. You must / mustn't / needn't come. I can do it without you.
5. You don't have to / must / mustn't copy during exams.
6. You don't have to / mustn't / shouldn't be very tall to play football.
7. You must / mustn't / needn't be a good writer to win the Pulitzer Prize.
8. Упражнение 6. Вставьте подходящий модальный глагол (must / may / can)

Контрольные вопросы:

- 1) What is the Russian for «Surface Textures»?
- 2) What does the Technical Description consist of?
- 3) Why you may need a vacuum cleaner at the championship? Answer in English.

Критерии оценки выполнения практического задания:

Отметка 5 – «отлично» выставляется, если в тетради выполнено задание без ошибок. Студент активно участвовал в выполнении задания.

Отметка 4 – «хорошо» выставляется, если в тетради представлен итог работы студента с некоторыми неточностями или работа выполнена правильно, но небрежно. Допускается до двух ошибок при выполнении работы.

Отметка 3 – «удовлетворительно» выставляется, если в тетради встречаются ошибки, задание выполнено не в полном объеме, имеются замечания (более 2х).

Отметка 2 – «неудовлетворительно» выставляется, если обучающийся не выполнил работу в тетради или допустил более 5-ти ошибок. Такая работа подлежит переделыванию.

9. Форма отчета: выполнение заданий в рабочих тетрадях.

10. Место проведения самоподготовки: читальный зал библиотеки.

Практическое занятие 12.

1. Название темы: Организация рабочего места и презентация работы. Разница между глаголами "hear" и "listen".

2. Учебные цели: сформировать представление обучающегося об организации рабочего места на WSI, о разнице между глаголами "hear" и "listen".

3. Продолжительность занятия: 2 часа.

4. Материалы, оборудование, ТСО, программное обеспечение, оснащение, раздаточный материал: рабочая тетрадь, словарь.

5. Литература, информационное обеспечение: 1. Технические описания WSI по направлениям «Сухое строительство и штукатурные работы», «Малярные и декоративные работы», «Облицовка плиткой» на английском языке. WSC2021_TD12_EN Date: 22.09.20 – v8.0 © WorldSkills International. All rights reserved.

6. Методические рекомендации по выполнению работы: изучите краткие теоретические и учебно-методические материалы по теме практического занятия. При выполнении работы

соблюдайте последовательность действий.

7.Порядок выполнения работы:

Задание 1. Чтение и перевод текстового материала.

Задание 2. Аудирование: просмотр демонстрационного видеоролика WSI «A New Look At Skills (Bricklaying)

Задание 3. Лексическое задание.

8.Теоретические сведения:

Для формирования представления об организации рабочего места необходимо обратиться к техническим описаниям WSI по направлениям (п.2.2). Он носит название «Спецификация стандартов». Разберем этот материал например технического описания для «Малярных и декоративных работ».

Спецификация стандартов включает 9 пунктов (они помещены в таблицу). В сумме по девяти пунктам участник чемпионата должен набрать 100 %. Относительная значимость / relative importance каждого пункта измеряется в % по отношению ко всей выполненной участником работе.

СПЕЦИФИКАЦИЯ СТАНДАРТОВ/ WS STANDARDS SPECIFICATION

1. Work organization and management (5%)

The individual needs to know and understand:

- Health and safety legislation, obligations, and documentation
- Accident/first-aid/fire emergency procedures and reporting
- How to work safely with electricity
- The situations when personal protective equipment must be used
- The purposes, uses, care, maintenance, and storage of all tools and equipment together with their safety implications
- The purposes, uses, care, and storage of materials to include effects of temperature and sunlight
- The importance of following manufacturer's instructions, e.g. surface preparation, internal angles, shading, and application
- Sustainability measures applying to the use of 'green' materials and recycling
- The ways in which working practices can minimize wastage and help to manage costs
- The principles of work flow and measurement
- The significance of planning, accuracy, checking, and attention to detail in all working practices
- The value of managing own continuing professional development

The individual shall be able to (должен быть в состоянии):

- Follow health and safety standards, rules and regulations including manufacturer's
- Identify health and safety hazards on construction sites and undertake risk assessments
- Position warning signs and notices for the safety of the general public
- Identify and use the appropriate personal protective equipment including safety footwear, ear, and eye protection
- Take necessary safety precautions when working at heights, e.g. using scaffolding and ladders
- Select, use, clean, maintain, and store all tools and equipment safely
- Select, use, and store all materials safely
- Plan the work area to maximize efficiency and maintain the discipline of regular tidying
- Consistently measure accurately
- Work efficiently and check progress and outcomes regularly
- Consistently maintain high quality standards and working processes

2. Communication and interpersonal skills (10%)

The individual needs to know and understand:

- The significance of establishing and maintaining customer confidence technical considerations related to heritage/preservation work
- The roles and requirements of architects and related trades
- The value of building and maintaining trust/productive working relationships
- The importance of swiftly resolving misunderstandings and conflicting demands

The individual shall be able to:

- Interpret customer requirements and manage customer expectations positively

- Visualize and translate customer wishes making recommendations which meet/improve their design and budgetary requirements
- Provide specialist technical advice and guidance on heritage projects
- Present portfolio of previous work to demonstrate range and quality of experience and expertise
- Produce a cost and time estimate for customers
- Recognize the needs of architects and related trades
- Introduce architects and related trades to support customer requirements
- Work effectively in a team to facilitate efficiency/productivity/quality and cost control

3. Problem solving, innovation, and creativity (5%)

The individual needs to know and understand:

- The types of problem which can occur within the work process such as poor pasting
- Diagnostic approaches to problem solving
- Trends and developments in the industry including new materials, methods, and equipment/technology, e.g. (далее по тексту «например») colour mixing

The individual shall be able to:

- Check work regularly to minimize problems at a later stage
- Challenge incorrect information to prevent problems
- Recognize and understand problems swiftly and follow a selfmanaged process for resolving
- Recognize opportunities to contribute ideas to improve the product and overall level of customer satisfaction
- Show willingness to try new methods and embrace change

4. Produce and interpret plans/technical drawings (10%)

The individual needs to know and understand:

- The details required for floor plans in construction drawings including sections, datum levels, wall constructions, material codes, depth dimensions, heights, schedules, and specifications
- Symbols e.g. for materials
- Scales
- The benefits of planning the sequence of material and labour requirements including the use of bills of quantities, programmes of work, stock systems, critical path analysis, lead times, schedules, and pricing systems
- External and internal colour schemes, e.g. monochromatic, analogous, and complementary, warm/advancing, contrasting, and cool/receding
- The need for accurate drawings to produce accurate work

The individual shall be able to:

- Produce hand or **computer aided designs (CAD)**
- Interpret drawings accurately
- Produce colour schemes
- Provide colour matches e.g. for type/era of building
- Check for specialist requirements, e.g. to be fire retardant
- Accurately measure from technical drawings and scale
- Check for accuracy, challenge and make recommendations to architect/client
- Accurately calculate quantities of materials required and price work
- Produce schedules of work

5. Apply paint brush and roller (25%)

The individual needs to know and understand:

- Purposes of painting: protection, preservation, sanitation, decoration, and identification, e.g. colour coding
- The significance of following manufacturer's guidelines
- COSHH requirements (требования к веществам опасным для здоровья)
- Impact of materials on the general public and necessary precautions e.g. allergies
- Range of brushes, rollers and trowel/texturing tools
- The variety of surface coatings e.g. water and solvent borne; wood treatments, e.g. stains and preservatives/ пропитки, антисептики (по смыслу)

The individual shall be able to:

- Check condition of substrates e.g. new or existing, hazardous/nonhazardous
- Check type of substrates e.g. timber, plaster (porous and non-porous surfaces), plastic, or metal
- Use the correct preparation process for the type of substrate to include: cleaning, priming, de-greasing, sealing
- Prepare the paint following the correct process, including: stirring/mixing/straining
- Select the appropriate equipment to apply the paint depending on the material, substrate, and quantity of work
- Take into consideration the effects of temperature on paint e.g. humidity levels and weather conditions for external work
- Protect the surrounding area to include: coverage of floors/features and signage to avoid effects on people
- Apply the correct paint system for the type of substrate using brush, roller, paint pad, or spray, e.g. primer, undercoat, and gloss
- Use masking aids for 'cutting in'/producing accurate lines
- Regularly check the quality of the painting by opacity test to ensure consistent coverage
- Refer to other trades where problems emerge (immediately or at a later stage) for investigation, e.g. water stain
- Check quality of finish meets specification to include no defects and take any corrective action

6. Apply paint by spray (15%)

The individual needs to know and understand:

- Purposes of painting: protection, preservation, sanitation, decoration, and identification, e.g. colour coding
- The importance of following manufacturer's guidelines
- COSHH requirements
- The impact of materials on the general public and necessary precautions, e.g. allergies
- Materials which cannot be sprayed e.g. paste and some primers

The individual shall be able to:

- Check condition of substrate, e.g. new or existing
- Check type of substrate, e.g. timber, plastic, or metal
- Use the correct preparation process for the type of substrate to include: cleaning, priming, de-greasing, and sealing
- Prepare the paint following the correct process, as appropriate, to include: stirring/mixing/straining and viscosity required
- Select the appropriate equipment to apply the paint depending on the material, substrate, and quantity of work
- Take into consideration the effects of temperature, on paint, e.g. humidity levels and weather conditions for external work
- Protect the surrounding area to include: coverage of floors/features and signage to avoid effects on people
- Select the appropriate spray equipment e.g. HVLP, airless, electrostatic, and pressure feed
- Apply spray paint, following COSHH and manufacturer's guidelines for the type of substrate, e.g. primer, undercoat, and gloss
- Use large scale masking aids for 'cutting in'/producing accurate lines
- Clean and thoroughly maintain spray equipment
- Regularly check the quality of the painting by opacity test to ensure consistent coverage
- Check film thickness by WFT (wet film thickness) or DFT (dry film thickness)
- Refer to other trades where problems emerge (immediately or at a later stage) for investigation, e.g. water stain
- Check quality of finish meets specification to include no defects and take any correction action

7. Apply wallpaper (15%)

The individual needs to know and understand:

- Methods of production including: wet embossing, laminating, dry embossing, heat expansion, particles on to wet adhesive
- Methods of printing to include: block, screen, machine, wet, dry, and embossing

- Types of pattern to include: set/straight match, drop/offset match, and random/free match
- Range of papers (including specialist) and their characteristics: pulps, anaglyptic, washable, vinyl, duplex, simplex, fabric-backed vinyl, paper backed fabrics, hand-print, paper-backed vinyl, warps/weft less, lincrusta, supadurables, flock, hessian, metallic, glass fibre, foil, and damp
- The situations when lining paper is required, including solvent-painted
- Wall and excessive making good
- Methods of trimming: pre-trimmed and remove selvage
- The importance of accurate trimming when removing a selvage
- Methods of jointing, for paper types to include: butt, overlap, and cut
- International performance symbols e.g. spongeable, peelable, and offset match
- Types of adhesive, e.g. cellulose and starch and their suitability for different papers
- Pasting methods in relation to the range of papers: pasting machine
- Brush, roller, ready pasted and past the wall

The individual shall be able to:

- Check condition of substrate, e.g. new or existing
- Check type of substrate, e.g. timber, plastic, plaster, or metal
- Use the correct preparation process for the type of substrate to include: cleaning, priming, de-greasing, sealing for a defect, e.g. water or oil stains
- Size and seal for even porosity of the surface or apply lining paper as appropriate
- Check for pattern matching requirements: random, set, off-set, alternate lengths, and reverse
- Cut and trim wallpaper efficiently for cost effectiveness
- For high quality/expensive papers take particular precautions, e.g. use of cotton gloves
- Paste the wall and the paper or use a pasting machine (if not ready pasted) using a range of adhesives e.g. for vinyl, flock, and lincrusta
- Ensure manufacturer's guidelines are followed with regard to soaking times as necessary
- Select the best starting position, e.g. working away from the light and take into consideration patterns including murals
- Hang to vertical or plumb line and check for accuracy, taking corrective action as required
- Re-plumb as appropriate e.g. around obstacles
- Ensure joints are butt with exceptions such as damp-proof paper
- Check for quality, e.g. shade variation and notify manufacturer as appropriate
- Check overall quality meets customer specification

8. Apply decorative techniques (10%)

The individual needs to know and understand:

- Historical considerations for restoration and preservation work e.g. following a flood or fire
- Variety of decorative techniques
- Preparation methods to include: wet abrading, dry abrading, making
- Good and spot priming
- Defects which can occur: uneven colour, ropiness, sinking, bitterness
- Appropriate coating types for use as ground coats for painted decorative work

The individual shall be able to:

- Select and use and apply specialist materials e.g. sponging, ragging, bagging, stippling and blending, wood graining, marbling and trompe l'oeil (фр./межд. «оптическая иллюзия»), gilding (gold and silver leaf)
- Select and use specialist tools, e.g. for gilding
- Design and apply stencils
- Apply to a range of surfaces, e.g. cardboard, plastic, timber, plaster and metal
- Prepare the surfaces to a perfect finish including clean, smooth, and sized

9. Apply sign writing/lettering (5%)

The individual needs to know and understand:

- Stencil (трафарет, шаблон) types: positive, negative, and multi-plate
- Methods used for enlarging and reducing stencils: accurate measurement, grid, illuminated projection, and photocopy
- Methods of transferring a design – including trace, pounce, and photocopy onto the stencil plate materials

of paper and proprietary

- Stencil card
- The suitability of base materials used for cutting stencil plates: glass plate, proprietary cutting mat
- The importance of cleanliness, hand position, knife angle, direction of cutting, blade sharpness, repair of broken ties, size and sequence of pattern (small areas and vertical lines first), free movement of stencil plate, margin widths
- Methods for securing stencils to surfaces: proprietary, spray adhesive, and tape (masking, low-tack)

The individual shall be able to:

- Take into consideration number of repeats/connections, location of doors, windows, corners, access requirements, room dimensions, stencil size, and spacing when working on walls
- Follow the required order of application
- Transfer images using different methods, e.g. tracing, pouncing, CAD materials (Система автоматизированного проектирования (англ. **Computer-aided design**))
- Apply the frisk film using different methods, e.g. spray and roller
- Ensure enlarging
- Apply the finish by free hand or template
- Accurately measure when setting out the lettering

Обратите внимание, что п.1 «Организация работы и управление» составляют 5% от выполненных работ, но они стоят на первом месте и от них зависит ваше успешное выступление, эффективная работа.

Лексический материал. Говорим правильно!

Чаще всего мы путаем простые вещи, те слова, которые мы используем ежедневно, в данном случае – глаголы 'listen' и 'hear', которые оба связаны со слухом, но используются в разных ситуациях. Давайте подробнее рассмотрим, когда какой глагол следует употреблять.

Hear

Для начала поговорим о глаголе hear – слышать. В течение дня вы слышите много разных звуков. Вы встаете утром и слышите будильник (*hear the alarm clock*), вы слышите как соседские дети играют во дворе (*hear the neighbor's kids playing in the yard*), слышите шум телевизора (*hear the television*), и эти звуки или шумы проникают в наши уши **непроизвольно**, даже если мы не хотим этого. Это и выражает глагол «hear» — **способность человека слышать, обладать слухом, или напротив, не слышать:**

I think she can't hear you in the crowd – думаю, она не слышит тебя в толпе

Глагол hear также используется, если речь идет о том, чтобы слушать исполнителя, лектора, теле- и радиопередачи, а также слушать курс лекций:

You have a chance to hear the course of lectures at Oxford University – у тебя есть шанс прослушать курс лекций в Оксфордском Университете.

We are going to the theater to hear the famous French singer – мы собираемся в театр, чтобы послушать французского исполнителя.

- Мы используем hear, когда какой-то иск слушается в суде, а слушание дела соответственно будет называться hearing.

The matter will be heard on Monday – дело будет слушаться в понедельник

Также hear потребуются нам **в значении «узнать, услышать, получить сообщение, известие»** и в этом значении данный глагол сопровождается предлогом from:

Did you hear from your brother? – вы получали известие от своего брата?

She was glad to hear from you – она была рада, что ты сообщил о себе.

Как видно из вышеизложенного, ни в одном из указанных примеров, за исключением последнего, to hear не сопровождается предлогом – это одно из отличий, что нельзя сказать о listen, за которым часто следует предлог «to». *Hear* — **неправильный глагол, его формы heard-heard**

Listen

Глагол listen — слушать мы используем, когда нужно сосредоточиться на сказанном. Вы слушаете лекции, уроки, телевизионные шоу сознательно, и здесь нам нужен глагол «listen». Это еще одно отличие между двумя глаголами: мы слышим (hear) хотим мы того или нет, и слушаем, если нас что-то интересует (listen). Фактически можно слышать, но не слушать – *hear something but not listen to it.*

Don't bother me, I'm listening to my favorite television show – не беспокойте меня, я слушаю свое любимое телешоу.

Listen to the music of the forest – послушай музыку леса.

Почему ваш педагог всегда говорит «Listen to me!» – потому что хочет привлечь ваше внимание к тому, что он будет говорить. Глагол *listen* — правильный, его формы *listened-listened*

Запомним еще несколько фраз с глаголом *listen*:

to listen to reason — прислушаться к голосу рассудка

listen to a plea — удовлетворить просьбу

to listen for smth. — стараться расслышать что-л.

listen here! — послушай, что я говорю!

Как мы отметили выше, когда речь идет о радио, концерте, лекции, возможно использование как глагола *hear*, так и глагола *listen (to)*. Но как их правильно употреблять?

!!! Откроем вам небольшой секрет: **как правило, в случае публичных выступлений мы используем *hear*, в случае непубличных выступлений используется глагол *listen*.**

Методические рекомендации по работе с текстовым материалом (задание 1): В п.8 представлен обширный текстовый материал. Просмотрите его бегло. Далее работа распределяется следующим образом:

- п.1 переводят все члены группы, он относится к теме занятия

- вариант 1: п.2-4;

- вариант 2: п.5-6

- вариант 3: п.7-9.

Материал читаем про себя, выписываем новые слова и выражения. Время на выполнение задания-50 минут.

Методические рекомендации по аудированию (задание 2): см.стр.13

Вместе с преподавателем просматриваем видеоролик дважды. Время двукратного просмотра составит 3 с половиной минуты. Будьте готовы ответить на вопросы преподавателя.

Подсказка: в начале ролика на экране появляется слово *Autodesk*. Его переводить не нужно. Это имя собственное – название американской компании.

Информация о компании: **Autodesk** - крупнейший в мире поставщик программного обеспечения для промышленного и гражданского строительства, машиностроения, рынка средств информации и развлечений. Компанией разработан широкий спектр тиражируемых программных продуктов для архитекторов, инженеров, конструкторов. Необходимо, чтобы вы знали о ее существовании. Она может быть вам полезна в профессии.

Дата основания: 30 января 1982 г.

Ключевые фигуры: *Джон Уолкер, Дрю Анагност*

Количество сотрудников: 11 500 (2019 г.)

Сайт: autodesk.com

Время на аудирование и обсуждение – 20 минут.

Методические рекомендации по выполнению лексического упражнения (задание 3):

Ознакомьтесь с теорией различий в употреблении глаголов *hear* и *listen* в п.8. Выполните письменно задание, вставив глаголы *hear* или *listen*, следуя смыслу и правилам. Время на выполнение задания вместе с контрольными вопросами – 15 минут.

1. A lot of people came to _____ the President's speech last night.

2. First I _____ this song at a live concert.

3. Do you ever _____ to the radio in your car?

4. Have you _____ to that recording I sent you?

Контрольные вопросы:

1) How do you plan to organize your workplace at WSI?

2) Which part of the specification of standards is given the highest number of percentages?

3) What does the abbreviation HVLP mean? Answer in Russian./система краскопульты LVLP или HVLP

Критерии оценки выполнения практического задания:

Отметка 5 – «отлично» выставляется, если в тетради выполнено задание без ошибок.

Отметка 4 – «хорошо» выставляется, если в тетради представлен итог работы студента с некоторыми неточностями или работа выполнена правильно, но небрежно. Допускается до двух ошибок при выполнении работы.

Отметка 3 – «удовлетворительно» выставляется, если в тетради встречаются ошибки, задание выполнено не в полном объеме, имеются замечания (более 2х).

Отметка 2 – «неудовлетворительно» выставляется, если обучающийся не выполнил работу в тетради или допустил более 5-ти ошибок. Такая работа подлежит переделыванию.

9. Форма отчета: выполнение заданий в рабочих тетрадях.

10. Место проведения самоподготовки: читальный зал библиотеки.

Практическое занятие 13.

1. Название темы: What have you done? / Что было Вами сделано? Отрицательные префиксы.

2. Учебные цели: продолжить формирование у обучающихся навыков говорения, диалогового общения. Актуализировать знания об отрицательных приставках.

3. Продолжительность занятия: 2 часа.

4. Материалы, оборудование, ТСО, программное обеспечение, оснащение, раздаточный материал: рабочая тетрадь, словарь.

5. Литература, информационное обеспечение: 1. Технические описания WSI по направлениям «Сухое строительство и штукатурные работы», «Кладка кирпича», «Малярные и декоративные работы», «Облицовка плиткой» на англ. языке. WSC2021_TD12_EN Date: 22.09.20 – v8.0 © WorldSkills International. All rights reserved. 2. Куликова Е.В. Проект на английском языке. Подготовка к презентации: Учебно-методическое пособие. – Нижний Новгород: Нижегородский госуниверситет, 2018. – 36 с.

6. Методические рекомендации по выполнению работы: изучите краткие теоретические и учебно-методические материалы по теме практического занятия. При выполнении работы соблюдайте последовательность действий.

7. Порядок выполнения работы:

Задание 1. Подготовка презентации выполненной работы по компетенциям.

Задание 2. Составление диалогов по темам:

- What have you done? / Что было Вами сделано?

- What's gone wrong? / Что пошло не так?

Задание 3. Составление кроссворда с новыми словами.

8. Теоретические сведения

Настоящее занятие призвано смоделировать ситуацию на чемпионате WSI: вы закончили выполнение задания и готовы представить его экспертам. Это необходимо сделать на иностранном языке.

Технические описания, независимо от видов работ, имеют в своем содержании пункт «Окончание работы и презентация». Рассмотрим ситуацию на примере «Кладки кирпича/Bricklaying»:

1. Сначала найдем раздел 2 «Стандарты» и заглянем в таблицу. Пункт 5:

5. Joint finishing and presentation (15%) Итак, за эту часть работы вы получите 15% от выполненных работ.

The individual needs to know and understand:

- The need for all work to be presented to meet customer and related trades needs and expectations
- The importance of joint finishing in line with the specification provided
- Mortar setting times and absorbency rates of materials
- *Presentation includes the brushing and cleaning of brickwork plus the tidying and cleaning of the work area(!)*
- The different techniques of applying different joint finishes

The individual shall be able to:

- Accurately fulfil the drawing interpretation
- Produce brick cuts which are straight and free of chips

- Apply joint finishes: raked, round ironed, flushed and recessed with all joints full, no holes and a smooth finish
- Produce straight lines which provide sharp edges and a crisp appearance
- Clean the brickwork to remove any trowel marks, smudges and debris is removed from the surfaces
- Leave the work area in a suitable condition for inspection and subsequent work
- Report positive and negative variances in the work process and results, together with their implications
- Organize any waste material so that it can be disposed of or recycled efficiently

2. Далее изучаем раздел 3 «Стратегия оценивания»

3 THE ASSESSMENT STRATEGY AND SPECIFICATION

3.1 GENERAL GUIDANCE

Assessment is governed by the WorldSkills Assessment Strategy. The Strategy establishes the principles and techniques to which WorldSkills assessment must conform. Expert assessment practice lies at the heart of the WorldSkills Competition. For this reason it is the subject of continuing professional development and scrutiny. The growth of expertise in assessment will inform the future use and direction of the main assessment instruments used by the WorldSkills Competition: the Marking Scheme, Test Project, and Competition Information System (CIS). Assessment at the WorldSkills Competition falls into two broad types: measurement and judgment. These are referred to as objective and subjective, respectively. For both types of assessment the use of explicit benchmarks against which to assess each Aspect is essential to guarantee quality. The Marking Scheme must follow the weightings within the Standards Specification. The Test Project is the assessment vehicle for the skill competition, and also follows the Standards Specification. The CIS enables the timely and accurate recording of marks, and has expanding supportive capacity. The Marking Scheme, in outline, will lead the process of Test Project design. After this, the Marking Scheme and Test Project will be designed and developed through an iterative process, to ensure that both together optimize their relationship with the Standards Specification and the Assessment Strategy. They will be agreed by the Experts and submitted to WSI for approval together, in order to demonstrate their quality and conformity with the Standards Specification. Prior to submission for approval to WSI, the Marking Scheme and Test Project will liaise with the WSI Skill Advisors in order to benefit from the capabilities of the CIS.

3. Переходим к разделу 4 «Оценивание»/ «Marking»

4 THE MARKING SCHEME

4.1 GENERAL GUIDANCE

This section describes the role and place of the Marking Scheme, how the Experts will assess Competitors' work as demonstrated through the Test Project, and the procedures and requirements for marking. The Marking Scheme is the pivotal instrument of the WorldSkills Competition, in that it ties assessment to the standards that represent the skill. It is designed to allocate marks for each assessed aspect of performance in accordance with the weightings in the Standards Specification. By reflecting the weightings in the Standards Specification, the Marking Scheme establishes the parameters for the design of the Test Project. Depending on the nature of the skill and its assessment needs, it may initially be appropriate to develop the Marking Scheme in more detail as a guide for Test Project design. Alternatively, initial Test Project design can be based on the outline Marking Scheme. From this point onwards the Marking Scheme and Test Project should be developed together. Section 2.1 above indicates the extent to which the Marking Scheme and Test Project may diverge from the weightings given in the Standards Specification, if there is no practicable alternative. The Marking Scheme and Test Project may be developed by one person, or several, or by all Experts. The detailed and final Marking Scheme and Test Project must be approved by the whole Expert Jury prior to submission for independent quality assurance. The exception to this process is for those skill competitions which use an external designer for the development of the Marking Scheme and Test Project. In addition, Experts are encouraged to submit their Marking Schemes and Test Projects for comment and provisional approval well in advance of completion, in order to avoid disappointment or setbacks at a late stage. They are also advised to work with the CIS Team at this intermediate stage, in order to take full advantage of the possibilities of the CIS. In all cases the complete and approved Marking Scheme must be entered into the CIS at least eight weeks prior to the Competition using the CIS standard spreadsheet or other agreed methods.

4.2 ASSESSMENT CRITERIA (приводим лишь часть текста)

The main headings of the Marking Scheme are the Assessment Criteria. These headings are derived in

conjunction with the Test Project. In some skill competitions the Assessment Criteria may be similar to the section headings in the Standards Specification; in others they may be totally different. There will normally be between five and nine Assessment Criteria. Whether or not the headings match, the Marking Scheme must reflect the weightings in the Standards Specification. Assessment Criteria are created by the person(s) developing the Marking Scheme, who are free to define criteria that they consider most suited to the assessment and marking of the Test Project. Each Assessment Criterion is defined by a letter (A-I). The Mark Summary Form generated by the CIS will comprise a list of the Assessment Criteria. The marks allocated to each criterion will be calculated by the CIS. These will be the cumulative sum of marks given to each aspect of assessment within that Assessment Criterion.



Рисунок 9 - Слайд из презентации WSI

Организация спонтанного общения по темам: - What have you done? / Что было Вами сделано?
- What's gone wrong? / Что пошло не так?

Во время выполнения вами работы на чемпионате, может возникнуть необходимость в обращении к экспертам. Рассмотрим 2 ситуации: Что было Вами сделано? (могут спросить вас эксперты) и Что пошло не так? (можете спросить вы) Оба вопроса заданы в Present Perfect (настоящее совершенное время/ в русском языке –прошедшее). Следовательно, отвечать нужно в этом же времени.

- What have you done? / Что было Вами сделано?

- So, I have done the following/ Мною было сделано следующее...

STRUCTURING A PRESENTATION

(1) Most formal – and many informal – presentations have three main parts and follow this simple formula:

1. Tell the audience what you are going to say! = Introduction
2. Say it! = Main part
3. Tell them what you said! = Conclusion

- What's gone wrong? / Что пошло не так?

- I don't know, what has gone wrong.

TALKING ABOUT DIFFICULT ISSUES

I think we first need to identify the problem.

Of course we'll have to clarify a few points before we start.

We will have to deal with the problem of increasing prices.

How shall we cope with unfair business practices?

The question is: why don't we tackle the distribution problems?

If we don't solve this problem now, we'll get into serious trouble soon.

We will have to take care of this problem now.

If you have problems during your presentation, don't panic.

Pause. Sort out the problem and continue.

Here are the most common problems, people face. Match what you think with what you say.

1. I've got my facts wrong! a. Sorry, I should just mention one thing.
2. I've forgotten to say something! b. So, just to give you the main points here.
3. Too complicated! Make it simple. c. Sorry, perhaps I didn't make that quite clear.
4. I'm talking nonsense. d. Sorry, what's the word for ...
5. How do you say this in English? e. Sorry, let me rephrase that.
6. I'm running out of time! f. So, basically, what I'm saying is ...

Here are some strategies for yours presentation conclusions :

1 Summarize the main points. Sometimes you will find it is the best strategy. Just sum up the main points you have covered in the middle section.

2 Quote a famous person. Quote something from a famous person that fits the content of your talk and use it as a final statement. You can find lots of quotations on the Internet.

3 Ask a provocative question or make a surprising statement. Ask a question which surprises or provokes your audience – anything to make them think and to make a lasting impression. Or you can say something unusual, unexpected to help support your key points.

4 Use the 'sandwich' technique. Think of your presentation as a sandwich with two slices of bread (introduction + conclusion) and the cheese in the middle (main part). The 'sandwich' strategy means that you have a connection between the beginning and the end of your talk. If, for example, you start telling a (funny) story in the introduction, stop at an exciting moment and move on to the main part. Then finish the story in the conclusion.

5 Thank the audience. Forget standard phrases such as 'Thank you very much for your attention' or 'Thank you for listening'. After a good presentation, it is the audience who should be thanking you!

Лексический материал. Отрицательные приставки в английском языке отрицают значение основы или делают его противоположным. Некоторые слова с отрицательной приставкой UN образуют слова: unhappy, unknown, untidy, uncomfortable, unreliable, unreasonable, unprofessional, unexpected, unfortunately, ungradable, untrustworthy и др.

Префиксы с отрицательным значением

un- in- il- im- ir- dis- mis-

Использование того или иного префикса не всегда подчиняется определенным правилам и чаще зависит от установившегося словоупотребления в языке. **Например:**

happy – счастливый	unhappy – несчастный
dependent – зависимый	independent – независимый
legal – законный	illegal – незаконный
practical – практичный	impractical – непрактичный
regular – регулярный	irregular – нерегулярный
comfort – удобство	discomfort – неудобство
understand – понимать	misunderstand – понять неправильно

Рисунок 10 – Некоторые примеры отрицательных предлогов в английском языке

Методические рекомендации по подготовке презентации (задание 1): см. стр.14

На с.13 настоящего пособия и в п.8 Теоретические сведения приведен материал, с которым необходимо ознакомиться с тем, чтобы смоделировать ситуацию на чемпионате и подготовить презентацию на тему What have you done? Презентацию не нужно делать в программе Power Point,

т.е. это будет не совсем обычная презентация.

Вашим слайдом будет тетрадная страница, на которой вы будете писать текст своего (как бы) выступления на английском языке по схеме ВСТУПЛЕНИЕ-ОСНОВНАЯ ЧАСТЬ-ЗАКЛЮЧЕНИЕ. Объем презентации до 3х тетрадных страниц. Время выполнения задания -40 минут.

Методические рекомендации по работе с текстовым материалом/составление диалогов (задание 2): Вам необходимо составить диалоги по двум, указанным в п.8, темам. Представьте, что вы говорите с экспертом на чемпионате WSI. Диалогов должно быть не менее двух. Объем – не менее ½ тетрадного листа. Пишите разборчиво. Время выполнения задания – до 30 минут.

Методические рекомендации по составлению кроссворда по теме (задание 3): см. стр. 12

При составлении кроссворда по теме воспользуйтесь словами из Лексического материала (п.8) и рисунка 10. В кроссворде д.б. не менее 15 слов. Воспользуйтесь линейкой.

Контрольные вопросы:

- 1) What does WSI presentation include?
- 2) What two broad types does assessment at the WorldSkills Competition fall into?
- 3) What are the main headings of the Marking Scheme?

Критерии оценивания всего задания:

Отметка 5 – «отлично» выставляется, если в тетради выполнены задания 1-3 аккуратно без ошибок.
Отметка 4 – «хорошо» выставляется, если в тетради представлен итог работы студента с некоторыми неточностями, или работа выполнена правильно, но неаккуратно. Допускается до двух ошибок при выполнении работы.

Отметка 3 – «удовлетворительно» выставляется, если в тетради встречаются ошибки, задание выполнено не в полном объеме, имеются замечания (более 2х).

Отметка 2 – «неудовлетворительно» выставляется, если обучающийся не выполнил работу в тетради или допустил более 5-ти ошибок. Такая работа подлежит переделыванию.

9. Форма отчета: выполнение заданий в рабочих тетрадях.

10. Место проведения самоподготовки: читальный зал библиотеки.

Практическое занятие 14.

1.Название темы: Health and Safety documentation. Пассивный залог.

2.Учебные цели: сформировать представление обучающихся о технике безопасности на чемпионатах WSI, актуализировать знания о страдательном залоге.

3. Продолжительность занятия: 2 часа.

4. Материалы, оборудование, ТСО, программное обеспечение, оснащение, раздаточный материал: рабочая тетрадь, словарь.

5. Литература, информационное обеспечение: 1. Competition Rules For the organization and execution of WorldSkills Competitions. - WorldSkills International Secretariat. - Keizersgracht 62-64, 1015 CS Amsterdam, The Netherlands. © WorldSkills International OD03 v5.0.1 – WSC2013 - www.worldskills.org

6.Методические рекомендации по выполнению работы: изучите краткие теоретические и учебно-методические материалы по теме практического занятия. При выполнении работы соблюдайте последовательность действий.

7.Порядок выполнения работы:

Задание 1. Чтение и перевод текстового материала.

Задание 2. Написание эссе по теме занятия.

Задание 3. Грамматическое задание.

8.Теоретические сведения

6 Health & Safety

6.1 Policies and procedures

6.1.1 Health and Safety policy at the Competition

All accredited persons must comply with the Health and Safety legislation specified by the Competition Organizer. Where a Member's own national Health and Safety regulations are higher or more strict than Competition Organizer's regulations then the higher/more strict regulation shall prevail in respect of that

particular Member at the Competition.

6.1.2 Competition Organizer is responsible for Health and Safety

The Competition Organizer is responsible for all infrastructure, equipment and setup to be fully in accordance with the Host country/region’s legislation. The Competition Organizer must produce Health and Safety documentation for the event and for all competitions in all official languages. Documentation must include accurate information in respect of testing and approval of Competitor electrical hand tools brought to the Competition. The complete Health and Safety documentation shall be provided on the WSI website six months before the Competition.

6.1.3 Technical Delegate responsibility

The Technical Delegate is responsible for ensuring that all compatriot Competitors and compatriot Experts have been given correct and full information about the Competition Organizer’s Health and Safety regulations before the Competition. Where a particular Member’s own national safety regulation is higher/more strict than the Host country/region regulation, the Technical Delegate is responsible for ensuring that such accredited participants adhere to their own national regulation.

6.1.4 Expert and Workshop Supervisor responsibility

Experts and Workshop Supervisors are responsible for planning and running the Competition according to all Health and Safety regulations, including Host country/region regulations, their own Member’s specific national regulations and also the Health and Safety requirements contained in the Technical Description.

6.2 Health and Safety training and implementation

The Competition Organizer shall liaise with the Skill Management Teams to provide Experts, Competitors and all other personnel who may be in the workshop with the information and training required to ensure a safe Competition.

On completion of training and prior to any equipment being used in the workshops, those persons specified above, having receiving Health and Safety training are required to sign the Health and Safety Agreement on completion of training. The Competition Organizer Health and Safety representative will countersign these forms and store them in the Competition Binder.

Workshop Supervisors and the Skill Management Teams are responsible for ensuring that Experts, Competitors, and other personnel comply with the safety regulations for the skill and Competition site as documented in 6.1.4. Audit teams for Health and Safety shall conduct quality audits.

Грамматический материал. Пассивный (страдательный) залог

Пассивный залог (Passive Voice) – это грамматическая конструкция, которая показывает, что подлежащее (кто? что?) не совершает действие самостоятельно, а испытывает действие на себе, является объектом действия. Тот (то), над кем (чем) совершается действие, называется passive subject.

Passive - страдательный залог

	INDEFINITE	CONTINUOUS	PERFECT
PRESENT	am is + V3 are	am is + being + V3 are	have + been + V3 has
	Usually houses are built 8 months.	This house is being built now.	This house has been already built.
	<i>Обычно дома строят 8 месяцев.</i>	<i>Этот дом строится сейчас.</i>	<i>Этот дом уже построен.</i>
PAST	was + V3 were	was + being + V3 were	had + been + V3
	This house was built last year.	When I came last year this house was being built.	This house had been built before I came.
	<i>Этот дом был построен в прошлом году.</i>	<i>Когда я в прошлом году приехал, этот дом строился.</i>	<i>Этот дом был построен до того, как я приехал.</i>
FUTURE	will + be + V3	X	will + have + been + V3
	This house will be built next year.		This house will have been already built by January.
	<i>Этот дом будет построен в следующем году.</i>		<i>Этот дом уже будет построен к Январю.</i>

В английском языке существует два залога — активный (active voice) и пассивный или страдательный (passive voice). В активном залоге действие выполняет подлежащее. В пассивном залоге действие происходит над подлежащим. Давайте сравним:

Простое настоящее время

Mary cleans the office every morning. — Мэри убирает офис каждое утро. (активный залог)

Подлежащее (Мэри) выполняет действие (убирает).

The office is cleaned every morning. — Офис убирают каждое утро. (пассивный залог)

Неизвестно, кто выполняет действие. Подлежащее (офис) подвергается действию (его убирают).

Простое прошедшее время

She asked her students to come earlier. — Она попросила студентов прийти раньше. (активный залог)

The students were asked to come earlier. — Студентов попросили прийти раньше. (пассивный залог)

Страдательный залог в английском языке **образуется с помощью вспомогательного глагола to be и смыслового глагола в третьей форме**. На месте подлежащего в утвердительных предложениях будет стоять человек или предмет, над которым будет производиться действие.

Для образования отрицательной формы пассивного залога необходима частица not. Ставим ее после вспомогательного глагола. Если вспомогательных глаголов несколько, ставим not после первого.

I left my camera on the bench and it was not stolen! — Я забыл камеру на лавочке, и ее не украли!

The car has not been transported yet. — Машину еще не перевезли.

Чтобы задать вопрос в пассивном залоге, необходимо поставить вспомогательный глагол на первое место.

Will the meeting be held next week? — Встречу проведут на следующей неделе?

Was the match canceled because of the weather? — Матч отменили из-за погоды?

Если есть необходимость указать, кем выполняется действие, в конце предложения ставим предлог **by** + того, кто выполняет действие.

The book was written by an unknown author. — Книга была написана неизвестным автором.

You will never be disappointed by your loyal employees. — Ты никогда не будешь разочарован своими верными сотрудниками.

Глаголы to believe (верить, полагать), to expect (ожидать), to feel (чувствовать), to hope (надеяться), to know (знать), to say (говорить), to think (думать), to report (сообщать, докладывать), to understand (понимать, подразумевать) могут использоваться в пассивном залоге только в двух типах конструкций: impersonal construction, personal construction. Эти конструкции нужны, когда у нас нет необходимости ссылаться на мнение кого-то конкретного. Мы говорим об общеизвестных фактах, общем мнении. (табл.4)

Таблица 4 – Примеры использования отдельных глаголов в пассивном залоге

Название конструкции	Формула	Пример
Impersonal construction	It + пассивный залог + that-clause	It is believed that they are from a very rich family. — Считается, что они из очень богатой семьи. It was expected that they would come on Friday. — Ожидалось, что они приедут в пятницу.
Personal construction	Подлежащее + пассивный залог + to + infinitive	They are believed to be from a very rich family. — Считается, что они из очень богатой семьи. They were expected to come on Friday. — Ожидалось, что они приедут в пятницу.

Методические рекомендации по работе с текстовым материалом (задание 1):

Ознакомьтесь с текстовым материалом п.8. Он касается обеспечению здоровья и безопасности участников на соревнования WSI. Прочитайте и переведите его. При этом п.6.1.1-6.1.2 текста переводит первая подгруппа (4 человека), п.6.1.3 -6.1.4 переводит вторая подгруппа (-//-), п.6.2 переводит третья подгруппа. Принцип деления на подгруппы называет преподаватель. Разрешается использовать печатные и/или электронные словари. Время выполнения задания - 20 минут.

После выполнения задания, представитель от каждой подгруппы зачитывает перевод своего отрывка. При этом внутри подгруппы работа ведется индивидуально (самостоятельно).

Методические рекомендации по написанию эссе (задание 2): см. стр.10

У вас уже имеется опыт написания эссе. Ознакомившись с текстом из первого задания, составьте свои правила безопасности на чемпионате. Используйте новую лексику. Объем эссе – не менее 20 предложений (пунктов). Время выполнения задания – 50 минут.

Методические рекомендации к грамматическому заданию (3):

Выполните упражнение в тетради. Обращайте внимание на число имен существительных, над которыми совершается действие. Время выполнения задания – 10 минут.

Упражнение. Раскройте скобки, употребляя глаголы в Present Simple Passive.

1. The postbox (**to empty**) every day.
2. The stamps (**to postmark**) at the post office.
3. The letters (**to sort**) into the different towns.
4. The mail (**to load**) into the train.
5. The mailbags (**to unload**) after their journey.
6. The bags (**to take**) to the post office.
7. The letters (**to sort**) into the different streets.
8. The letters (**to deliver**).

Контрольные вопросы:

1) In what languages must the Competition Organizer produce Health and Safety documentation for the event and for all competitions?

2) What is Technical Delegate responsibility?

3) What is Passive Voice? Say in Russian.

Критерии оценки выполнения практического задания:

Отметка 5 – «отлично» выставляется, если в тетради выполнено задание без ошибок.

Отметка 4 – «хорошо» выставляется, если в тетради представлен итог работы студента с некоторыми неточностями или работа выполнена правильно, но небрежно. Допускается до двух ошибок при выполнении работы.

Отметка 3 – «удовлетворительно» выставляется, если в тетради встречаются ошибки, задание выполнено не в полном объеме, имеются замечания (более 2х).

Отметка 2 – «неудовлетворительно» выставляется, если обучающийся не выполнил работу в тетради или допустил более 5-ти ошибок. Такая работа подлежит переделыванию.

9. Форма отчета: выполнение заданий в рабочих тетрадях.

10. Место проведения самоподготовки: читальный зал библиотеки.

Практическое занятие 15.

1.Название темы: «Safety first /Безопасность превыше всего». Устойчивые выражения с глаголом «to take».

2.Учебные цели: обеспечить в ходе урока усвоение обучающимися правил безопасности в ходе выполнения профессиональных работ; создать условия для отработки навыковупотребления устойчивых выражений с глаголом «to take».

3. Продолжительность занятия: 2 часа.

4. Материалы, оборудование, ТСО, программное обеспечение, оснащение, раздаточный материал: рабочая тетрадь, словарь.

5. Литература, информационное обеспечение: 1. Латина, С. В. Английский язык для строителей:

учебник и практикум для среднего профессионального образования / С. В. Латина. — 2-е изд., испр. и доп. — Москва : Издательство Юрайт, 2018. — 135 с. — (Профессиональное образование).

6.Методические рекомендации по выполнению работы: изучите краткие теоретические и учебно-методические материалы по теме практического занятия. При выполнении работы соблюдайте последовательность действий.

7.Порядок выполнения работы:

Задание 1. Чтение и перевод текстового материала.

Задание 2. Подготовка презентации.

Задание 3. Выполнение задания с новой лексикой.

8.Теоретические сведения

На занятии 2 мы познакомились с отдельными правилами безопасности при выполнении профессиональных работ (см.стр.18) Там же были введены в обиход новые слова и выражения по теме. На прошлом занятии мы познакомились с правилами здоровья и безопасности на чемпионатах WSI. Но существуют общие для всех профессий правила безопасности при работе с инструментами.

Do you work in utilities, waterworks, or construction? If you do, then make sure you practice these 25 tips for Basic Hand Tool Safety!

1. ALWAYS WEAR EYE PROTECTION.
2. Wear the RIGHT SAFETY EQUIPMENT for the job.
3. Use tools that are the RIGHT SIZE & RIGHT TYPE for your job.
4. Follow the correct procedure for using EVERY tool.
5. Keep your cutting tools SHARP and in good condition.
6. DON'T work with OILY or GREASY hands.
7. Handle SHARP-EDGED and POINTED TOOLS with care.
8. Always carry pointed tools by your side with the points and heavy ends DOWN.
9. SECURE all small work & short work with a vise or clamp.
10. NEVER carry tools in your pockets.
11. DON'T use tools that are LOOSE or CRACKED.
12. KEEP your punches & chisels in good condition. Mushroomed heads can chip & cause injuries.
13. DON'T use a file without a HANDLE.
14. DON'T pry or hammer with a FILE. It may shatter.
15. DON'T use screwdrivers as chisels or pry bars.
16. DON'T try to increase your leverage by using a “cheater” with a wrench. Wrenches are designed at the right strength for their size and length.
17. AFTER USING A TOOL — clean it and return it to its proper storage place.
18. If anything breaks or malfunctions — report it to your supervisor AT ONCE.
19. Use the RIGHT TYPE of tools for the job.
20. NEVER place tools and materials where they hang on the edge of a bench.
21. Don't use tools for things they weren't meant for.
22. Store tools and materials vertically, with the points and heavy end down.
23. Cut away from yourself when you use chisels and other edged tools.
24. DON'T FORCE screws; make sure you use the correct screw for the job.
25. Only use OFFICIAL, TESTED repair kits for your tools.

Считаю необходимым в ходе занятия вспомнить о безопасности при работе с каким оборудованием и инструментами идет речь. Для этого нам необходимо обратится к Техническим описаниям* отдельно по каждому направлению работ:

Компетенция: Кладка кирпича: п.8 (стр.20) MATERIALS AND EQUIPMENT

8.2 MATERIALS, EQUIPMENT AND TOOLS SUPPLIED BY COMPETITORS IN THEIR TOOLBOX

The Competitor must bring the following tools in a toolbox:

- Trowel;
- Folding rule;
- Measuring tools;
- Mason's hammer;

- Square;
- Mallet;
- Pencil;
- Lump hammer;
- Angle bevel;
- Spirit level;
- Pointing trowel;
- Cleaning tools;
- Marking out string;
- Large compass;
- Safety footwear;
- Ear and eye protection;
- Flexible sheets marked out to bond size for - Bricks, Blocks, and pavers;
- Mortar additives may be used to make mortar more workable (can be liquid or powder);
- Rendering tools;
- Paving tools;

Toolboxes must remain in the allocated work area for the duration of the Competition.

The Competitor's measuring tape and square will be used during assessment. It is the Competitor's responsibility to provide their own measuring tools for assessment.

Competitors are allowed to bring digital measuring devices to use during the Competition.

The only power tools that can be used in the Competition site are those supplied by the Competition

Organizer.

Profiles are permitted but must be assembled during Competition time.

Templates

Items that are in general use in the industry are permitted, but any item that is specific to the project will not be allowed.

30, 45, 60 and 90 degree set square templates are allowed to be brought into the Competition.

Half, quarter and three quarter brick templates are allowed to be brought into the Competition.

If project specific templates are being used, they must be made during Competition time.

For arches or curves the centre should be (if possible) included within the template.

The accuracy of the tools used is the responsibility of the Competitor.

Компетенция: Малярные и декоративные работы (см.Практическое занятие 11, стр.54)

Компетенция: Сухое строительство и штукатурные работы (п.8, стр.22) MATERIALS

AND EQUIPMENT

The total volume of Competitor toolboxes cannot exceed 1.5 cubic metres. Toolbox numbers are not limited but the total volume cannot exceed the specified value. This volume should not include the outside packing used to transport the toolbox and will be checked once the packaging is removed. The dimensions will be taken on the outside of the toolbox or boxes.

If the volume of the toolbox or toolboxes exceeds 1.5 cubic metres it will be removed from the competition area and all tools and equipment will have to be put into the competitors allotted area in a safe manner.

The toolbox packing material will be removed from the competition area. If these guidelines are breached marks may be deducted from the Competitor's score using the Marking Scheme.

Measuring tape (2 m, 5 m);

Ruler (1 m);

Square;

Mitre box;

Feather edge ruler;

Trowels, different types;

Plastering knives and plastering spatulas;

Plasterer's float, different types;

Joint rules/mitre tools;

Hammer;

Wood and metal saws;
Special saws for plasterboard;
Abrasive paper;
Rubber breakers;
Brushes;
Metal stud guillotine;
Pencils;
Felt board/felt sponge;
Japanese spatulas;
Chalk lines;
Jig saw;
Screw gun (single screw or collated);
Grignoteuse;
Gouges;
Sponges;
Surform plane;
Tin snips (manual or battery powered)

This list is not restrictive. Any tool that does not appear on the list will be presented to the Experts and a vote will take place as to whether it can be used during the competition. A common-sense approach will be taken.

Компетенция: Укладка настенной и напольной плитки (п.8 стр.21) MATERIALS AND EQUIPMENT

Competitors may bring up to two (2) toolboxes with the total external volume not exceeding 2.5 m³.
(Volume = Length x Height x Width, or $V = L \times H \times W$)

Volume measurement does not include a packing crate, other protective packing material, palette for transportation, wheels, etc.

Gauging trowels
Steel trowels
Spirit levels
Calculator
Ruler
Cutters
Scribers
Pinchers
Pencil
Sandpaper
Wooden float
Hammer
Builder's square (600 mm approx.)
Try square
Bevel
Compass (with radius extension)
Safety equipment (protective clothing and safety boots)
Notched trowels to suit Test Project

Materials, equipment, and tools supplied by Experts

Experts are not required to bring materials, equipment, or tools. All is supplied by the Competition Organizer. Experts are required to supply their own Personal Protective Equipment as specified in section 7 skill-specific safety requirements.

Materials and equipment prohibited in the skill area

The following equipment is prohibited for use by Competitors.

- Templates brought to the Competition (Templates made after the Test Project briefing are allowed);
- Laser cutting machines;
- Automatic CNC cutting machines;

- Water jet machines;
- Dry cutting machines (with the exception of machines which meet the WorldSkills Health, Safety, and Environment policy and guidelines regulations) and have a dust suction component.

*Весь вышеприведенный материал взят из Технических описаний.

Устойчивые выражения с глаголом «to take».

Глагол to take широко применяется в разговорной речи. Ниже приведены всего 20 выражений с этим глаголом. Однако, на самом деле их в несколько раз больше.

1. **take a bet** — держать пари
2. **take a breath** — перевести дух
3. **take account of smth.** — обращать внимание
4. **take a chance** — идти на риск
5. **take a chill** — простудиться
6. **take cold** — простудиться
7. **take a course** — взять курс (на что-то)
8. **take action** — принимать меры
9. **take a cue** — понять намек
10. **take a decision** — принимать решение
11. **take a determination** — принимать решение
12. **take a direction** — взять курс, направляться
13. **take a dislike** — невзлюбить
14. **take a drink** — выпить спиртное
15. **take advantage of smth.** — воспользоваться чем-то
16. **take a fancy to smth.** — полюбить что-то
17. **take a farewell of smb.** — попрощаться
18. **take a gaze** — посмотреть
19. **take a glance** — посмотреть
20. **take a glimpse** — бросить взгляд

Методические рекомендации по работе с текстовым материалом (задание 1):

Задание по переводу 25 правил безопасности выполняет вся группа. Новые слова и выражения записываем в словарь. А далее, разбиваемся на 4 подгруппы, каждая из которых переводит свою компетенцию и соответственно свой набор инструментов из п.8. Незнакомая лексика также заносится в словарь. Пишите аккуратно и разборчиво. Время выполнения задания 30 минут.

Методические рекомендации по подготовке презентации (задание 2): см.стр.14

Каждый из членов группы выбирает свой инструмент и готовит презентацию о правилах безопасности по работе именно с этим инструментом. Титульный лист выполняется по форме. Объем презентации не менее 5 слайдов на английском языке. Используйте новую лексику. Время выполнения задания 30 минут.

Методические рекомендации по работе с новой лексикой (задание 3):

Необходимо переписать устойчивые выражения с глаголом «to take» в словарь. Для лучшего усвоения материала составьте 20 предложений с новыми выражениями. Выучите выражения наизусть, подготовьтесь к диктанту.

Контрольные вопросы:

- 1) What tools can't be used?
- 2) How to protect your eyes when working with tools?
- 3) Translate into English:
 - Он бросил взгляд на стоящий автомобиль.
 - Она невзлюбила его с первого взгляда (at a glance).
 - Они приняли правильное решение.

Критерии оценки выполнения практического задания:

Отметка 5 – «отлично» выставляется, если в тетради выполнено задание без ошибок.

Отметка 4 – «хорошо» выставляется, если в тетради представлен итог работы студента с некоторыми неточностями или работа выполнена правильно, но небрежно. Допускается до двух

ошибок при выполнении работы.

Отметка 3 – «удовлетворительно» выставляется, если в тетради встречаются ошибки, задание выполнено не в полном объеме, имеются замечания (более 2х).

Отметка 2 – «неудовлетворительно» выставляется, если обучающийся не выполнил работу в тетради или допустил более 5-ти ошибок. Такая работа подлежит переделыванию.

9. Форма отчета: выполнение заданий в рабочих тетрадях и словарях.

10. Место проведения самоподготовки: читальный зал библиотеки.

Практическое занятие 16.

1. Название темы: Дифференцированный зачет

2. Учебные цели: определение уровня усвоения обучающимися общих и профессиональных компетенций на определенном этапе обучения.

3. Продолжительность занятия: 2 часа.

4. Материалы, оборудование, ТСО, программное обеспечение, оснащение, раздаточный материал: рабочая тетрадь, словарь.

5. Литература, информационное обеспечение: 1. Корчемкин, С.Н., Кашкин, С.К., Курбатов, С.В. Англо-русский строительный словарь. - Издательство: М.: Русский язык, 2012.

6. Методические рекомендации по выполнению работы: получите свое задание к дифференцированному зачету и приступайте к работе.

7. Порядок выполнения работы:

Задание 1. Чтение и перевод текста.

Задание 2. Выполнение задания к тексту.

Задание 3. Составление вопросов к тексту.

8. Теоретические сведения

Каждый обучающийся входит на дифзачет, называет число от 1 до 13. Получает задание и занимает место в классе. Обучающиеся на дифзачете могут сидеть за партой строго по одному. То есть в классе одновременно будет находиться 6-7 студентов и преподаватель.

Преподаватель вместе с заданием выдаст вам 2 листа формата А4. Один из них можно использовать как черновик. Правильно распределяйте время.

Ваше задание к дифференцированному зачету будет включать три подпункта:

1. Текст.

2. Задание к тексту от преподавателя.

3. Задание на составление обучающимися вопросов к тексту.

Все вопросы равной сложности и носят профессиональный характер. Время подготовки – 1 час 20 минут. Время ответа – 10 минут.

Вопросы к дифференцированному зачету

1. Строительные материалы.

Текст 1

Текст 2 (вопрос 13)

2. Натуральные строительные материалы. Камень.

3. Натуральные строительные материалы. Дерево.

4. Искусственные строительные материалы.

5. Бетон.

6. Стекло.

7. Пластик.

8. Новые типы пластика.

9. Сталь в каркасных конструкциях.

10. Новые типы бетона.

11. Классификация строительного оборудования.

12. Архитектор Кристофер Рен.

Методические рекомендации по работе с текстовым материалом (задание 1):

Прочитайте и переведите текст. Выберите один абзац, который вы будете читать преподавателю.

Прочитайте его не менее 2х раз. Если сомневаетесь в произнесении слов, обратитесь к электронному транскриптору. Перевод текста запишите на чистый лист. Пишите разборчиво, чтобы преподаватель не снизил оценку за небрежность. Необходимо как можно точнее перевести текст с тем, чтобы корректно выполнить задание к нему. На выполнение задания 1 старайтесь потратить не более 40 минут.

Методические рекомендации по выполнению задания к тексту (задание 2):

К каждому из текстов прилагается задание. Как правило, оно касается правильного понимания терминологии обучающимися. Приступайте к его выполнению только в случае, если справились с заданием 1. Обратитесь к преподавателю, если возникли вопросы. Примерное время выполнения задания – 20 минут.

Методические рекомендации по составлению вопросов к тексту (задание 3):

Сначала вспомните, какие типы вопросов в английском языке вы знаете. Если вы сильны в каком-то одном типе вопроса (общий/специальный/ разделительный/ альтернативный/ вопрос к подлежащему), то допустимо задавать вопросы именно такого типа. Главный критерий – корректность. Напоминаем, что если вы правильно определите время предложения, то и вопрос будет сформулирован правильно. Примерное время выполнения задания – 20 минут. Пишите аккуратно и разборчиво.

КОНТРОЛЬ И ОЦЕНКА РЕЗУЛЬТАТОВ ОСВОЕНИЯ УЧЕБНОЙ ДИСЦИПЛИНЫ

Результаты обучения	Критерии оценивания	Методы оценки
Уметь:		
в области аудирования: понимать отдельные фразы и наиболее употребительные слова в высказываниях, касающихся важных тем, связанных с трудовой деятельностью; понимать, о чем идет речь в простых, четко произнесенных и небольших по объему сообщениях (в т. ч. устных инструкциях).	90 ÷ 100 % правильных ответов – 5 (отлично)	Оценка в рамках текущего контроля, результатов выполнения индивидуальных контрольных заданий, результатов выполнения самостоятельной работы.
в области чтения: читать и переводить тексты профессиональной направленности (со словарем)	80 ÷ 89 % правильных ответов – 4 (хорошо)	
В области общения: общаться в простых типичных ситуациях трудовой деятельности, требующих непосредственного обмена информацией в рамках знакомых тем и видов деятельности. поддерживать краткий разговор на производственные темы, используя простые фразы и предложения, рассказать о своей работе, учебе, планах.	70 ÷ 79% правильных ответов – 3(удовлетворительно)	
в области письма: писать простые связные сообщения на знакомые или интересующие профессиональные темы	менее 70% правильных ответов – 2 (неудовлетворительно)	Оценка результатов выполнения практических занятий
Знать:		
Правила построения простых и сложных предложений на профессиональные темы		Письменный опрос в форме тестирования
Основные общеупотребительные глаголы (бытовая и профессиональная лексика)		
Лексический минимум, относящийся к описанию предметов, средств и процессов профессиональной деятельности;		
Особенности произношения		
Правила чтения текстов профессиональной направленности		
		Устный индивидуальный опрос

9. Форма отчета: выполнение заданий, на розданных преподавателем, отдельных листках.

10. Место проведения дифференцированного зачета: кабинеты 116 и 117.

Лексико-грамматический материал

1. Система английских времен.

Образование английских времен происходит с помощью смысловых и вспомогательных глаголов. В таблицах смысловый глагол обозначается как V (verb).

В каждом из трех времен (Present, Past и Future) есть еще по четыре подгруппы:

- Simple / Простое
- Continuous/ Продолженное
- Perfect/ Совершенное
- Perfect Continuous/ Совершенное продолженное

Общая картина образования времен представлена в таблице.

	<i>Indefinite</i>	<i>Continuous</i>	<i>Perfect</i>	<i>Perfect Continuous</i>
Past	V(2; <u>-ed</u>)	was/were + V(<u>-ing</u>)	had + V(3; <u>-ed</u>)	had + been + V(<u>-ing</u>)
Present	V(-s, <u>-es</u>)	am/is/are + V(<u>-ing</u>)	have/has + V(3; <u>-ed</u>)	have/has + been + V(<u>-ing</u>)
Future	will/shall + V	will/shall + being + V	will/shall + have + V(3; <u>-ed</u>)	will/shall + have + been + V(<u>-ing</u>)

Для группы **Simple** вспомогательным (помогающим образовывать вопросительную и отрицательную формы) глаголом будет глагол **to do (does, did)**

		Present (Настоящее)	Past (прошедшее)	Future (будущее)
Simple (Простое)	+	V1	V2	will + V1
	—	do / does + not + V1	did + not + V1	will + not + V1
	?	Do / Does ... V1?	Did ... V1?	Will ... V1?

Для группы **Continuous** вспомогательным будет глагол **to be (am, is, are, was, were, will be)**

		Present (Настоящее)	Past (прошедшее)	Future (будущее)
Continuous / Progressive (Длительное)	+	to be (1-ая форма) + V-ing	to be (2-ая форма) + V-ing	will be + V-ing
	—	to be (1-ая форма) + not + V-ing	to be (2-ая форма) + not + V-ing	will + not + be + V-ing
	?	to be (1-ая форма) ... V-ing?	to be (2-ая форма) ... V-ing?	Will ... be V-ing?

Для группы Perfect вспомогательным будет глагол **to have (has, had, will have)**

Perfect (Совершенное)		Present (Настоящее)	Past (прошедшее)	Future (будущее)
	+	have / has + V3	had + V3	will + have + V3
	—	have / has + not + V3	had + not + V3	will + not + have + V3
	?	Have / Has ... V3?	Had ... V3?	Will ... have V3?

2. Present Perfect Tense / Настоящее совершенное время

Present Perfect (настоящее совершенное время) употребляется, чтобы выразить действие, которое закончилось к настоящему моменту, и результат этого действия налицо. **Запомните**, что важен результат, а не точное время, когда это действие произошло.

В русском языке нет времени аналогичного Present Perfect. Для нас если что-то происходит сейчас — это и есть настоящее, а если совершилось — это уже прошлое.

Но не для англичан. Они воспринимают время немного по-другому. По логике носителей языка, действие вполне может закончиться и в настоящем или близко к настоящему моменту. Для выражения такой связи прошлого с настоящим и существует Present Perfect.

Из-за этих особенностей в понимании действий и времени — на русский язык Present Perfect обычно переводится глаголом в прошедшем времени.

PRESENT PERFECT

(PRONOUN + HAVE/HAS + PAST PARTICIPLE)

AFFIRMATIVE

I **have** played
 You **have** played
 He **has** played
 She **has** played
 It **has** played
 We **have** played
 You **have** played
 They **have** played

NEGATIVE

I **haven't** played
 You **haven't** played
 He **hasn't** played
 She **hasn't** played
 It **hasn't** played
 We **haven't** played
 You **haven't** played
 They **haven't** played

INTERROGATIVE

Have I played?
Have you played?
Has he played?
Has she played?
Has it played?
Have we played?
Have you played?
Have they played?

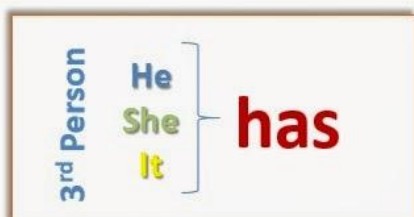

Answers

Yes, I have. / No, I haven't
Yes, she has. / No, she hasn't

Слова – спутники / маркеры: ever, never, already, just, yet.

3. Степени сравнения прилагательных. Превосходная степень.

Прилагательное – часть речи, которое используется для описания качеств, свойств и состояний кого-то или чего-то: *The apartment is expensive — Квартира дорогая*

Expensive (дорогая) — это прилагательное. Если нам понадобится соотнести стоимость этой квартиры со стоимостью другой квартиры, или вообще всех квартир в данном регионе, нужно будет использовать степени сравнения.

Существует три степени сравнения в английском: положительная, сравнительная, и превосходная. Сравнительная степень позволяет сопоставлять объекты между собой, в то время, как превосходная степень используется для выделения одного объекта из всех остальных в группе (самый дорогой дом в городе, самый плохой климат в стране).

Превосходная степень в грамматике (также суперлатив) — высшая степень проявления признака (обычно среди трёх и более человек, вещей или понятий), выраженная качественным прилагательным или образованным от него наречием (красивейший, красивее всего).

Образование степеней сравнения прилагательных в английском:

Сравнительная степень		
cold	+ er	colder
холодный		холоднее
warm		warmer
теплый		теплее
Превосходная степень		
cold	+ est	coldest
		самый холодный
warm		warmest
		самый теплый

- Когда последние буквы прилагательного — одна гласная и одна согласная, как, например, в слове hot, последняя согласная удваивается: **hot — hotter — hottest**

— *The summer in Miami is hotter — Лето в Майами жарче*

— *The hottest summer is in Miami — Самое жаркое лето — в Майами*

Но английский на то и английский — сравнительная и превосходная степень некоторых односложных прилагательных образуется «неправильно». Вот слова-исключения:

Bad	worse	worst
плохой	хуже	худший
good	better	best
хороший	лучше	лучший
late	later, latter	latest, last
поздний	позднее	самый поздний
little	less	least
маленький	меньше	наименьший
much/many	more	most
много	более	наиболее
old	older, elder*	oldest, eldest
старый, старший	старее, старше	самый старший, самый старший

Чтобы свободно использовать слова-исключения в речи, необходимо их выучить.

4. Наречия в английском языке.

Наречие (adverb) — это самостоятельная и независимая часть речи, указывающая на признак действия или на различные обстоятельства, при которых протекает действие.

Основными вопросами наречия являются следующие: «как?» – «how?», «каким образом?» – «in what way?», «где?» – «where?», «почему?» – «why?», «когда?» – «when?», «в какой степени?» – «to what degree?»

Все наречия в английском языке можно разделить **по двум категориям: по форме и по значению. По форме наречия бывают:**

- простые (simple): «now», «today» etc. (теперь, сегодня и т.д.);
- производные (derived). Они образуются из качественных прилагательных, к которым прибавляется суффикс «-ly»: «usual» – «usually» (обычный – обычно);
- сложные (compound): «sometimes» (иногда);
- составные (composite): «at least» (наконец).

По значению наречия делятся на группы.

Группа	На какой вопрос отвечает	Наречия	Пример
Adverbs of Manner Наречия образа действия	How? Как?	slowly readily fast quickly carefully	He eats slowly . Он ест медленно. She helped me readily . Она помогла мне охотно. Batman drives his car fast . Бэтмэн быстро водит свою машину.
Adverbs of Place Наречия места	Where? Где?	there at home everywhere outside	Granny told me to sit there . Бабушка велела мне сесть там. I have looked for my cat everywhere . Я везде искал свою кошку. I left my car outside the yard. Я оставил свою машину снаружи.
Adverbs of Time Наречия времени	When? Когда?	yesterday now today tomorrow	He called me yesterday . Он позвонил мне вчера. She is reading newspaper now . Она сейчас читает газету. They will meet tomorrow morning. Они встретятся завтра утром.
Adverbs of Frequency Наречия частотности	How often? Как часто?	seldom once always often never sometimes	I visit him daily . Я навещаю его ежедневно. We seldom go to the theatre. Мы редко ходим в театр. I often visit my family in another city. Я часто навещаю свою семью в другом городе.
Adverbs of Degree Наречия степени	How much? Насколько? To what degree? До какой степени?	rather a bit very quite	I entirely agree with you. Я полностью с вами согласен. Lora is very beautiful. Лора очень красива. The film was quite interesting. Фильм был довольно интересный.

5. Три функции глагола to have в английском языке

Какие глаголы в английской речи встречаются чаще всего? Конечно же, всем известные to be и to have. Некоторые лингвисты называют глагол to have вторым по силе после самого сильного to be. А происходит это потому, что глагол to have может выполнять три важные функции в английском языке:

1. Быть смысловым глаголом
2. Быть вспомогательным глаголом
3. Быть модальным глаголом.

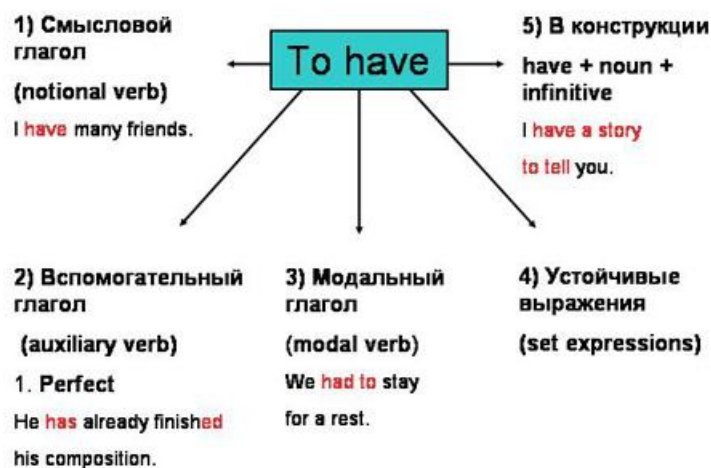

На рисунке мы можем видеть еще 2 функции глагола to have. Это лишний раз доказывает универсальность и силу этого глагола.

1. To have как смысловой глагол. Первое и основное значение глагола to have: иметь, обладать. Переводится, чаще всего, по схеме «у кого-то есть что-то». В зависимости от контекста можно переводить have как «иметь», «обладать» или «владеть».

I have a car. — У меня есть машина.

He has a big house. — У него есть большой дом.

We had a lot of books. — У нас было много книг.

She had some questions. — У нее было несколько вопросов.

Have также может переводиться как «иметь в наличии», «располагать».

have a chance — иметь шанс

have an opportunity — иметь возможность

have time — располагать временем

have money — располагать деньгами

При описании внешности также используется глагол have.

I have long hair. — У меня длинные волосы.

He has green eyes. — У него зеленые глаза.

2. Глагол to have выступает в роли вспомогательного глагола во временах Perfect.

Have в сочетании с третьей формой глаголов образует перфектные формы. В зависимости от времени меняется форма глагола have, а третья форма остается неизменной:

- в Present Perfect используются формы настоящего времени (have и has)

- в Past Perfect — прошедшего (had)

- в Future Perfect — will have.

Примеры: I have just drunk my first morning cup of coffee. — Я только что выпил свою первую за утро чашку кофе.

The train has already arrived at the railway station by now. — Поезд уже приехал на железнодорожную станцию на данный момент.

3. Глагол to have с частицей to выполняет функцию модального глагола и переводится как «должен, вынужден, приходится». См. тему Модальные глаголы и их эквиваленты.

6. Суффикс -ее в английском языке

Словообразование в английском языке – увлекательная вещь, которая поможет в изучении языка. Читая английскую книгу и зная суффиксы и префиксы (приставки), можно “вычислять” значения многих слов самостоятельно, без словаря. Это существенно облегчает работу по запоминанию слов и соответственно расширяет словарный запас. Но суффиксы ещё помогают определить, к какой части речи относится то или иное слово. Однако есть и суффиксы, “работающие” на два фронта, то есть они могут создавать слова, относящиеся к двум частям речи, например, к существительному и к прилагательному. Назовём их “двуликими” суффиксами. Но это не может помешать определить истинное значение слова, так как существуют подсказки, которые точно указывают, к какой части речи оно принадлежит.

Но это ещё не все преимущества знания суффиксов, так как суффиксы, например, создающие существительные, могут ещё показывать и их категорию. Проще говоря, уже по суффиксу можно определить, что это существительное имеет отношение к “действующему” лицу, то есть к человеку, и показывает его профессию, деятельность, национальность, место жительства и т.д. Одним из таких суффиксов является суффикс: “-EE”.

Суффикс “-EE” французского происхождения, показывает человека, как действующее лицо или как объект действия.

Например:

to ABANDON = отказываться от, покидать + EE = ABANDONEE = страховщик, в пользу которого остается застрахованный груз или судно в случае аварии;

to ABSENT = отлучиться, отсутствовать; to ABSENT ONESELF FROM = уклоняться от чего-то + EE = ABSENTEE = отсутствующий, уклоняющийся от чего-либо;

to ADDRESS = адресовать, направлять, обращаться к кому-либо; выступать с речью + EE = ADDRESSEE = лицо, к которому обращаются, адресат;

to ADOPT = усыновлять, принимать + EE = ADOPTEE = усыновленный, приемши;

to AMPUTATE = отнимать, ампутировать + EE = AMPUTEE = человек с ампутированной ногой или рукой;

to APPOINT = назначать, определять на должность + EE = APPOINTEE = тот, кто получил назначение;

to APPEAL = апеллировать, обращаться, прибегать, привлекать, притягивать + EE = APPELLEE = ответчик, обвиняемый; (APPELLANT = лицо, подающее жалобу, апеллянт);

APOGEE = апогей;

to ASSIGN = определять срок, границы, поручать работу + EE = ASSIGNEE = уполномоченный, представитель; правопреемник;

BARGE = баржа + EE = BARGEE = лодочник с баржи;

to COMMIT = поручать, вверять + EE = COMMITTEE = опекун; COMMITTEE = комитет.

to CONFER = обсуждать, совещаться + EE = CONFEREES = участник переговоров, конференции;

to CONSIGN = отправлять на консигнацию груз, товар + EE = COSIGNEE = тот, кто получает груз, грузополучатель; (CONSIGNER = CONSIGNOR = тот, кто отправляет груз, грузоотправитель);

to DEBAUCH = развращать, совращать, извращать + EE = DEBAUCHEE = развратник, распутник;

DECREE = указ, декрет, приказ, постановление.

С тем, чтобы запомнить слова с суффиксом -ее, запишите их в словарь и составьте предложения с этими словами.

7. Суффикс -er в английском языке

Суффикс «- ER» родом со старо-английского и является продуктивным. Суффикс «- ER» придает существительному следующие значения.

1. Присоединяется к глаголу и обозначает человека, занимающегося тем видом деятельности, на который указывает основа глагола. Это может быть название профессии, должности, чина или ремесла.

Например:

to BUILD = строить + ER = BUILDER = строитель;

to DRIVE = управлять машиной, автомобилем + ER = DRIVER = шофер, водитель;

to BAKE = выпекать хлеб + ER = BAKER = пекарь;

to WELD = сваривать (металл) + ER = WELDER = сварщик;

to DANCE = танцевать + ER = DANCER = танцор;

to SELL = продавать + ER = SELLER = продавец;

to DESIGN = проектировать, делать эскизы (одежды, обуви) + ER = DESIGNER = проектировщик; дизайнер;

to COMMAND = командовать + ER = COMMANDER = командир;

to PAINT = красить, заниматься живописью + ER = PAINTER = маляр, художник;

to TEACH = обучать, преподавать + ER = TEACHER = преподаватель, учитель;

to WEAVE = ткать + ER = WEAVER = ткач;

to TURN = вращать, вертеть + ER = TURNER = токарь;

to WEIGH = взвешивать + ER = WEIGHER = весовщик;

2. Присоединяется к глаголу и обозначает человека, выполняющего действие, выраженное глаголом. Но это не является профессией, а просто род деятельности. Иногда такие существительные невозможно перевести буквально, тогда перевод выражается словосочетаниями.

Например:

to BEGIN = начинать + ER = BEGINNER = новичок, начинающий;

to READ = читать + ER = READER = читатель;

to OWN = владеть, обладать + ER = OWNER = владелец;

to SLEEP = спать + ER = SLEEPER = спящий, соня;

to EAT = есть, поглощать + ER = EATER = едок;

3. Указывает на человека, живущего в определенной местности или населенном пункте.

Например:

LONDON → LONDONER = житель Лондона;

NEW-YORK → NEW-YORKER = житель Нью-Йорка;

ISLAND → ISLANDER = житель острова, островитянин;

VILLAGE → VILLAGER = житель деревни, села;

RANCH → RANCHER = житель ранчо;

SOUTHERN → SOUTHERNER = южанин;

FOREIGN → FOREIGNER = иностранец;

STRANGE → STRANGER = незнакомец, иностранец;

HIGHLAND → HIGHLANDER = житель гор, горец;

4. Обозначает предметы, с помощью которых выполняется действие, выраженное глаголом.

Это могут быть инструменты, приспособления, приборы, механизмы или оборудование.

Например:

to CONTAIN = вмещать + ER = CONTAINER = контейнер;

to CONTROL = регулировать, контролировать + ER = CONTROLLER = регулятор;

to BOIL = кипятить, нагревать + ER = BOILER = нагреватель, бойлер;

to MIX = смешивать + ER = MIXER = миксер; смеситель;

to BURN = гореть, жечь + ER = BURNER = горелка;

to CUT = резать + ER = CUTTER = резец, режущий инструмент;

to RACE = состязаться в скорости + ER = RACER = гоночная машина;

to GRIND = молоть, перемалывать + ER = GRINDER = кофейная мельница, дробилка;

to EXTINGUISH = гасить, тушить + ER = EXTINGUISHER = гаситель, огнетушитель;
 to PROPEL = приводить в действие + ER = PROPELLER = пропеллер;
 to RECTIFY = исправлять, очищать + ER = RECTIFIER = очиститель, выпрямитель;
 to MAGNIFY = увеличивать + ER = MAGNIFIER = увеличительное стекло, лупа.

Часто встречаются составные существительные.

Например:

CINEMA-GOER = тот, кто часто ходит в кинотеатр, любитель кино, кинозритель;

THEATRE-GOER = тот, кто часто ходит в театр, театрал, театральный зритель;

NEW-COMER = незнакомец, вновь прибывший, новичок;

EARLY-RISER = тот, кто рано просыпается, «жаворонок».

LATE-RISER = тот, кто поздно просыпается, «сова»;

SCHOOL-LEAVER = тот, кто заканчивает школу, выпускник школы, абитуриент.

CHESS-PLAYER = шахматист, шахматный игрок.

STORY-TELLER = рассказчик, сказочник, выдумщик

WATCH-MAKER = часовщик;

BOOK-LOVER = книголюб;

TIME-WASTER = тот, кто тратит время понапрасну;

PLEASURE-SEEKER = искатель развлечений, искатель удовольствий;

RIGHT — HANDER = правша;













LEFT — HANDER = левша.

Вот так, умело присоединяя суффикс -er к уже известным вам существительным или глаголам, вы самостоятельно можете составлять новые слова.

8. Предлоги места

Когда мы хотим сказать о месторасположении, необходимы английские предлоги места. Именно они указывают, где находится предмет в пространстве и как он расположен относительно других объектов. Изображения подскажут перевод того или иного предлога.

Where is the cat?

			
<input type="checkbox"/> 1. on <input type="checkbox"/>	<input type="checkbox"/> 2. in <input type="checkbox"/>	<input type="checkbox"/> 3. under <input type="checkbox"/>	<input type="checkbox"/> 4. above <input type="checkbox"/>
			
<input type="checkbox"/> 5. at/near <input type="checkbox"/>	<input type="checkbox"/> 6. in front of <input type="checkbox"/>	<input type="checkbox"/> 7. behind <input type="checkbox"/>	<input type="checkbox"/> 8. next to <input type="checkbox"/>
			
<input type="checkbox"/> 9. on the left <input type="checkbox"/>	<input type="checkbox"/> 10. in the middle <input type="checkbox"/>	<input type="checkbox"/> 11. between <input type="checkbox"/>	<input type="checkbox"/> 12. on the right <input type="checkbox"/>

9. Суффиксы прилагательных **-able, -ful, -less** в английском языке

Суффиксы используются для образования прилагательных, как правило, от существительных и реже – от глаголов.

Суффикс **-less** указывает на отсутствие какого-то признака, качества. Присоединяется к существительным.

- *fearless* – *бесстрашный*
- *hopeless* – *безнадежный*
- *homeless* – *бездомный*
- *useless* – *бесполезный*
- *fear* – *страх*
- *hope* – *надежда*
- *home* – *дом*
- *use* – *польза*

Суффикс **-able** используется, когда основа слова, к которому присоединяется суффикс, может использоваться самостоятельно. Также, когда слово заканчивается на **-e**, гласная может выпадать. Если слово оканчивается на согласный, то он удваивается перед **-able**.

- *notice* → *noticeable* (*заметный*)
- *advise* → *advisable* (*целесообразный*)
- *read* → *readable* (*читабельный*)
- *forget* → *forgettable* (*незапоминающийся*)

Суффикс **-ful** - продуктивный, родом из старо-английского языка. Означает “наполненность” каким-то качеством, избыток качества. **По сути это антоним суффикса “-LESS”.**

- **care** (забота, внимание) + **ful** – **careful** = заботливый, внимательный;
- **use** (польза) + **ful** – **useful** = полезный;
- **pain** (боль) + **ful** – **painful** = болезненный;
- **beauty** (красота) + **ful** – **beautiful** = красивый, прекрасный;
- **hope** (надежда) + **ful** – **hopeful** = надежный;
- **power** (сила, мощь, власть) + **ful** – **powerful** = сильный, мощный, властный;
- **thank** (благодарность) + **ful** – **thankful** = благодарный;
- **wonder** (чудеса) + **ful** – **wonderful** = чудесный;
- **law** (закон) + **ful** – **lawful** = законный;
- **grace** (грация) + **ful** = **graceful** = грациозный;
- **success** (успех) + **ful** – **successful** = успешный;
- **thought** (мысль) + **ful** – **thoughtful** = задумчивый;
- **meaning** (значение) + **ful** – **meaningful** = значительный;
- **force** (сила) + **ful** – **forceful** = сильный;
- **doubt** (сомнение) + **ful** = **doubtful** = сомнительный.

Так же, как и с суффиксом “-LESS”, некоторые слова с суффиксом “-FUL” невозможно перевести одним прилагательным. **Например:**

- *event* + **ful** – *eventful* = богатый событиями
- *scorn* + **ful** – *scornful* = полный презрения

Есть еще группа слов где суффикс “-FUL” переходит к суффиксам существительных. Эти слова связаны тоже с наполнением, но каких-то емкостей. Эти емкости могут быть и условными. Вот несколько примеров:

- **hand** + **ful** – **handful** = пригоршня;
- **arm** + **ful** – **armful** = охапка;
- **mouth** + **ful** – **mouthful** = полный рот (чего-то, например, воды);
- **spoon** + **ful** – **spoonful** = полная ложка;
- **plate** + **ful** = **plateful** = полная тарелка;
- **pocket** + **ful** – **pocketful** = полный карман;
- **cup** + **ful** – **cupful** = полная чашка.

10. Устойчивые выражения с глаголами to do и to make. Разница в их употреблении.

Глаголы do и make — одни из наиболее употребляемых в английском языке. Значения этих глаголов близки друг другу, и на русский оба часто переводятся как «делать». Поэтому нужно не только знать их значение, но и усвоить устойчивые выражения с make и do .

Русский глагол «делать» может переводиться на английский по-разному в зависимости от контекста предложения. Часто в качестве возможного перевода конкурируют два английских глагола: make и do. Например, русские выражения «делать упражнение» и «делать записи» в английском имеют два разных глагола: do an exercise (делать упражнение) и make notes (делать записи). Значения make и do похожи, но не идентичны. Основной компонент значения глагола do — «выполнять, совершать действие». Глагол make означает, скорее, «производить, создавать».

Многие словосочетания с **make и do** называются устойчивыми, именно потому что употребление одного из глаголов в данном контексте не выводится из базового значения, а закреплено в языке. Замена на близкий по смыслу do / make невозможна и будет языковой ошибкой. Такие выражения нужно запоминать.

Группа словосочетаний, в которых употребляется глагол **do** — различные типы деятельности и занятия. **Сюда относятся хобби, работа, занятия спортом, обязанности:**

do homework — делать домашнее задание
do gymnastics — заниматься гимнастикой
do research — заниматься исследованиями
do work — выполнять работу
do one's duty — выполнять долг
do military service — служить в армии

Также do используется с домашними обязанностями:

do housework — делать работу по дому
do the cooking — готовить
do the room — прибирать комнату
do the dishes — мыть посуду

Глагол do может использоваться и в более абстрактных значениях:

do harm — причинить вред
do a favor — оказать услугу
do damage — нанести ущерб
do smb credit — делать кому-то честь
do justice — воздать должное, по заслугам

Еще одно употребление do — в словосочетаниях с оценочным значением.

do good — пойти на пользу
do one's best — сделать все возможное
do right / wrong — поступать правильно / неправильно

Выражения с make более конкретны по своему значению. Его типичное употребление — указание на производство и изготовление объектов.

make cars — производить машины
make furniture — делать мебель
make a film — снимать фильм

Глагол make используется для обозначения приготовления еды:

make dinner — приготовить обед
make a cake — испечь пирог
make coffee — сварить кофе

К группе словосочетаний с make относятся значения приготовлений или организации событий:

make an appointment — назначить встречу
make arrangements — делать приготовления
make a reservation — забронировать
make a telephone call — совершить телефонный звонок

Другая многочисленная группа выражений с make относится к сфере заявлений, речей:

make a speech — выступить с речью

make a comment — прокомментировать

make a remark — сделать замечание

make an announcement — сделать объявление

make a joke — шутить

make a suggestion — выдвинуть предложение

make an offer — сделать предложение

make a confession — совершить признание

make a complaint — пожаловаться

make a request — обратиться с просьбой

Глагол *make* может описывать взаимодействия с людьми:

make the acquaintance of smb — познакомиться с кем-либо

make an impression on smb — оказать на кого-то впечатление

make friends — подружиться

Словосочетания с make описывают решения или намерения:

make a decision — принять решение

make a choice — сделать выбор

make an effort — постараться

make an attempt — сделать попытку

make plans — строить планы

make a wish — загадать желание

Выражения с make часто используются в отношении денег:

make a profit — получать прибыль

make money — зарабатывать деньги

make a fortune — сделать состояние

make a living — зарабатывать на жизнь

make ends meet — сводить концы с концами

Среди других употреблений глагола make можно выделить:

make a list — составить список

make notes — делать записи

make a discovery — совершить открытие

make a mistake — совершить ошибку

make a journey — совершить путешествие

make sure — удостовериться

make sense — иметь смысл

She admitted that she had made a mistake — Она признала, что совершила ошибку.

Особым употреблением глагола **make** является его **побудительное значение**, когда мы хотим сказать, что поступили не по своей воле или что действие вызвано другим человеком. В таком случае после глагола *make* используется инфинитив смыслового глагола без частицы *to*.

They made me do this — Они заставили меня сделать это.

He is the only person who can make me laugh — Он единственный человек, который может меня рассмешить (заставить смеяться).

В пассивных конструкциях глагол make с тем же значением требует использования частицы to перед смысловым глаголом.

I was made to do this — Меня заставили сделать это.

Из примеров для обоих глаголов можно заметить, что глагол *do* чаще используется при описании процесса, например, при указании на род занятий, вид деятельности. Тогда как типичное употребление глагола *make* — отсылка к результату.

Количество устойчивых выражений с *make* и *do* значительно превышает приведенное. Однако здесь мы разобрали основные словосочетания, усвоив которые, вы не будете путаться в глаголах *do* и *make*.

11. Фразовые глаголы to come и to take.

Глаголы to come и to take - неправильные глаголы, то есть образование прошедшего времени II и III формы глаголов происходит не по обычным правилам, когда к слову присоединяется окончание -ed, а образуется по особым правилам, которые нужно знать наизусть — *come — came — come, take — took - taken*. Основное значение глагола come – *приходить, прибывать, приезжать*.

В роли самостоятельного сказуемого take переводится глаголами *забрать, взять, схватить, применять какие-л. средства*. Рассмотрите рисунки, на них приведены основные (наиболее часто употребляемые в речи) значения глаголов **to come и to take**. Их необходимо выучить.



12. Разница между существительными work и job.

Work [wɜːrk] работа, процесс выполнения каких-либо действий.

Это слово имеет самое общее значение из всех синонимов, существующих в английском. Оно подразумевает процессы выполнения какого-либо дела с применением физических или умственных усилий (уборки, домашнего задания, профессиональных обязанностей и много-многого другого).

Основная разница между job и work заключается в том, что в большинстве случаев под словом work подразумевается любая неоплачиваемая работа (по дому, в саду, стирка, ремонт в квартире своими силами). Но бывает и так, когда значение этих слов совпадает (смотрите пример ниже).

My mom always has work. – У моей мамы всегда полно работы.

Подразумевается, что мама постоянно занята выполнением какой-то работы. Возможно, она готовит, гладит белье и стирает. А может быть, занимается рукоделием или готовит к сдаче отчеты по бухгалтерии. Выполнение всех этих занятий объединяет слово work.

Work – это то, что мы выполняем. И за выполнение такой работы вовсе не обязательно получаем деньги, даже если прилагаем много усилий. Например, можно выполнять такую работу, как мытье посуды, пошив штор, починка крана. Все это делают папа и мама дома, но за это им никто не платит. А вот если бы они это делали на своем рабочем месте и получали бы за это деньги, то это была бы уже не work, а job.

Полезные сочетания с предлогами

Work...

...at/for – работать на кого-то (на работодателя);

...on – работать над чем-то (проектом, заказом);

...with – с чем-то, кем-то (с товарами, с людьми) .

Job [dʒɒb] работа; профессиональное выполнение рабочих обязанностей за деньги (зарплату).

Это слово обозначает регулярную работу, которая выполняется по договоренности с работодателем и соответственно оплачивается. Часто словом job обозначается конкретное место работы (юрист в фирме, врач в госпитале, слесарь в автосервисе).

В словах work / job разница более очевидна, если заменять их синонимами. К примеру, переводить job как «должность», «место работы», а work – как «труд», «занятие» или «трудиться», «заниматься».

What is your job? – I'm a hairdresser. (Кем ты работаешь? – Парикмахером.)

I've lost my job because of necessity to move. (Я потерял работы из-за необходимости переезда.)

В обоих примерах имеется в виду работа как профессиональное занятие, за которые платят деньги.

Полезные сочетания существительного job с глаголами:

to get a job – получить работу

to offer a job – предлагать (кому-то) работу

rewarding job – работа, приносящая удовольствие

demanding job – сложная работа, требующая усилий

What's the Difference?
WWW.ENGLISHLESSONVIAKYPE.COM

JOB	WORK
there is no difference when we use JOB and WORK as nouns	
The work is done.	The job is done.
we can't use JOB as a verb	we can only use TO WORK
I have to job today.	I have to work today.
I have to job tomorrow.	I have to work tomorrow.

WWW.ENGLISHLESSONVIAKYPE.COM

13. Разница в употреблении предлогов among и between.

Источник: <https://englsecrets.ru/>: <https://englsecrets.ru/vsyakaya-vsyachina/among-between.html>

Многие учителя английского говорят, что слово “between” нужно использовать, когда мы говорим о двух людях или двух предметах, а слово “among” используется, когда речь идет о трех объектах и более. В общем, это правило работает, но есть некоторые исключения, о которых мы поговорим чуть ниже. Вот примеры, когда упомянутое правило работает:

The bill was split between Frank and Mark — Счет был разделен между Франком и Марком (речь идет о двух лицах)

Between you and me, Jane should tell her mom the truth – Между нами говоря, Джейн должна рассказать правду своей маме (речь идет о двух лицах)

Among the books I saw an old photo – Среди книг я увидел старое фото (речь идет о нескольких предметах)

I walked among the trees – Я гулял среди деревьев (много предметов)

Исключение из общего правила

Теперь обратим внимание на то, когда данное правило **не работает!!!**

1. *I must choose among universities in Canada* – Я должен выбирать между университетами Канады

1. *I must choose between U of T, UBC and McMaster universities* – Я должен выбирать между университетами Торонто, UBC и McMaster

2. *There was an agreement among all members* – Между всеми членами существовало соглашение

2. *There was an agreement between members of the JB fan club, KP fan club and Black Sabbath fan club.* – Между членами фанклубов JB, KP и Black Sabbath существовало соглашение.

3. *Trade agreements exist among countries* – Торговое соглашение существует между странами

3. *There is a trade agreement between Mexico, Canada and USA* – Торговое соглашение существует между Мексикой, Канадой и США.

Как видно из примеров со словом between, мы использовали это слово не с двумя, а с большим количеством объектов. Если мы внимательно изучим все примеры, то поймем, что мы использовали among, в тех случаях, когда не уточняется, о каких конкретно странах, университетах или клубах идет речь. Что касается between, то мы конкретно указываем названия университетов, стран и клубов.

Еще одно правило использования слов between и among:

Difference — с этим словом всегда используется between: *There is a difference between him and his friends*– *Есть разница между ним и его друзьями*

Distribute – с этим словом всегда используем among: *Tips are distributed among waiters* – *Чаевые распределяются между официантами*

Location – если речь идет о географическом местонахождении употребляем between: *Bolivia lies between Chile, Peru, Brasil* – *Боливия находится между Чили, Перу и Бразилией.*

Существует также форма amongst, ее значение идентично among, но эта форма используется чаще в письменной и книжной речи.

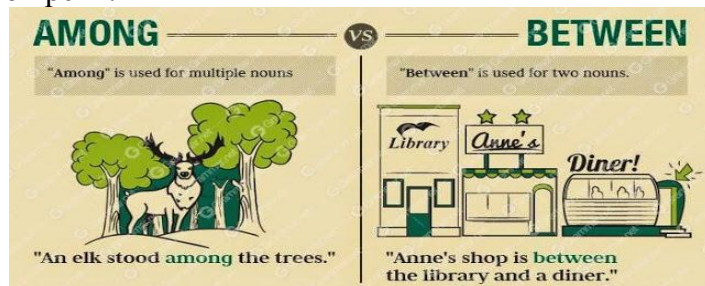

14. Разница в употреблении существительных floor и storey.

Источник: https://www.macmillandictionary.com/dictionary/british/floor_1#floor_1__23

"Floor" - Первое и самое распространённое значение – **пол**, по которому мы ходим.

Второе значение – **этаж**.

Третье значение - **дно океана, моря или пещеры**.



В Великобритании и Америке счёт этажей идёт по-разному:

В Великобритании:

The ground floor – первый этаж,

The first floor – второй этаж,

The second floor – третий этаж.

В Америке:

The first floor – первый этаж,

The second floor – второй этаж,

The third floor – третий этаж.

"Storey" Слово "storey" также означает этаж.



American variant: story.

Storey – storeys (British English)

Story – stories (American English)

Но как понять, когда использовать "floor", а когда "storey", если словарь даёт одно и то же определение для двух понятий?

Примеры в помощь:

The toy department is on the second floor.

I live on the 16th floor.

Let's meet on the ground floor.

Но:

It is a six-storey building.

That building is 30 storeys high.

They live in a three-storey house.

Подводя итоги:

"Floor" используется для обозначения этажа внутри здания.

"Storey" - когда вы хотите подчеркнуть высоту здания или указать на количество этажей в здании.

15. Разница в употреблении местоимений few и little.

Употребление местоимений few, a few, little, a little – не самая сложная тема в английской грамматике, поэтому мы разберемся с ней быстро и без лишних волнений.

Общий перевод слов few, a few, little, a little – ‘мало’. В чем же тогда разница?

Few и a few употребляются исключительно с исчисляемыми существительными, little и a little – с неисчисляемыми. Few и little означают ‘мало’, то есть недостаточно. A few и a little – ‘немного’, но достаточно.

Таким образом получаем:

Few + исчисляемое существительное = мало ..., недостаточно ...

A few + исчисляемое существительное = несколько, достаточно

Little + неисчисляемое существительное = мало ..., недостаточно ...

A little + неисчисляемое существительное = немного, достаточно

Few hours – мало часов

Few friends – мало друзей

Few cars – мало машин

A few apples – несколько яблок

A few chairs – несколько табуреток

A few men – несколько человек

Little honey – мало меда

Little sugar – мало сахара

Little love – мало любви

A little water – немного воды

A little warmth – немного тепла

A little time – немного времени

То есть, вопрос о том, что использовать — (a) few или (a) little, отпадает после того, как вы определите, к какому слову относятся данные местоимения: если это исчисляемое существительное – используйте (a) few, если неисчисляемое – (a) little.

Few или a few?

Few – мало, недостаточно для дела

A few – мало (=несколько), но для дела достаточно.

I have few books for my dissertation. I need to go to the local library. – У меня мало книг для написания диссертации. Мне нужно посетить местную библиотеку.

Though the local library is not big and modern, I managed to find a few books for my dissertation. – Хотя местная библиотека не велика и не современна, мне все же удалось найти несколько книг для моей диссертации.

Little или a little?

Little – мало, недостаточно для дела

A little – немного, но для дела достаточно.

I have so little money. I even can't afford this dress. – У меня так мало денег. Я даже не могу позволить себе это платье.

If I had a little money, I would get this dress. – Если бы у меня было немного денег, я бы заполучила это платье.



Little
мало, недостаточно,
мне этого не хватит



a little
маловато,
но мне хватит.

Основные источники (ОИ):

1. Латина, С. В. Английский язык для строителей: учебник и практикум для среднего профессионального образования / С. В. Латина. — 2-е изд., испр. и доп. — Москва : Издательство Юрайт, 2018. — 135 с. — (Профессиональное образование).
2. Голубев А.П. Английский язык для технических специальностей – English for Technical Colleges: учебник для студентов учреждений среднего профессионального образования / А.П. Голубев, А.П. Коржавый, И.Б. Смирнова. – 7-е изд., стер. – М.: Издательский центр «Академия», 2016. – 208с.
3. Куликова Е.В. Проект на английском языке. Подготовка к презентации: Учебно-методическое пособие. – Нижний Новгород: Нижегородский госуниверситет, 2018. – 36 с.
4. Английский язык: учебное пособие / И.П. Агабекян. – Изд.3-е, перераб. и доп. – Ростов н/Д: Феникс, 2019. -316с. – (среднее профессиональное образование).

Дополнительные источники (ДИ):

- 1.Синявская Е.В. Английский язык для технических специальностей: учебник/ Е.В. Синявская, Э.С. Улановская, О.И. Тынкова. – М.: Высшая школа. – 464с.
2. Коньшева, А. В. English for builders. Английский для строителей : пособие для студентов строительных специальностей высших учебных заведений / А. В. Коньшева. – Минск: БНТУ, 2015. – 89 с.
3. Корчемкин, С.Н., Кашкин, С.К., Курбатов, С.В. Англо-русский строительный словарь. - М.: Русский язык, 2012.

Электронные ресурсы (ЭР):

1. По теме «Ручные машины и инструменты в повседневной жизни» - <https://langformula.ru/toolbox>
2. По теме «Технологическая последовательность выполнения отделочных строительных работ» - <https://olymp.in/en/news/2-otdelochnye-i-stroitelnye-raboty/434>
- 3-4. По теме «Чемпионаты World Skills International» - Официальный сайт WSI <https://www.worldskills.org/about/worldskills/> (дата обращения 20.07.2021)
- <https://www.youtube.com/d6107fff-6d58-426a-9f58-8c7f60c15689>
5. По теме Компетенции World Skills International – Официальный сайт WSI <https://worldskills.org/what/competitions/> (дата обращения 09.07.2021)
6. Flack D., Bevan K. Fundamental Good Practice in the Design and Interpretation of Engineering Drawings for Measurement Processes National Physical Laboratory Hampton Road, Teddington, Middlesex, TW11 0LW. -2018.
7. Технические описания WSI по направлениям «Кладка кирпича», «Сухое строительство и штукатурные работы», «Малярные и декоративные работы», «Облицовка плиткой» на англ.языке. WSC2021_TD12_EN Date: 22.09.20 – v8.0 © WorldSkills International. All rights reserved. -2020.
8. Competition Rules For the organization and execution of WorldSkills Competitions. - WorldSkills International Secretariat. - Keizersgracht 62-64, 1015 CS Amsterdam, The Netherlands. © WorldSkills International OD03 v5.0.1 – WSC2013 - www.worldskills.org